

JACOB ANCM

Radio Wereld



25 ct.

HENNY FABER

de *Sarrand Dynamic* "die nam ik!"

KUNSTZAAL "EDISON" DEN HAAG = AMSTERDAM = ROTTERDAM

EEN NIEUWE LENTE, EEN NIEUW GELUID

DE ACUSTON FABRIEKEN BIEDEN
U HARE NIEUWSTE VINDING AAN!

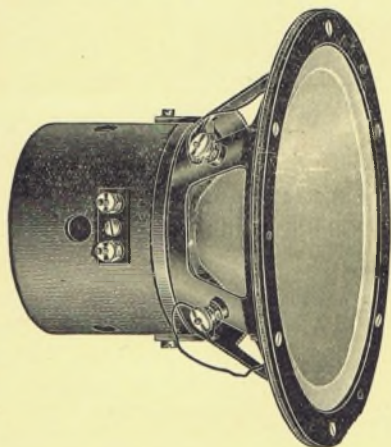

ACUSTON Electro-dynamische luidspreker

Verbluffend natuurgetrouwe weergave van alle muziek-instrumenten, pauken, bekkenslag, Turksche trom enz.

In 'alle opzichten is de ACUSTON een uitblinker

SPECIAAL GECONSTRUEERD VOOR INBOUW IN
—— SALON- EN LUIDSPREKERKASTEN ——

Prijs f 55.00

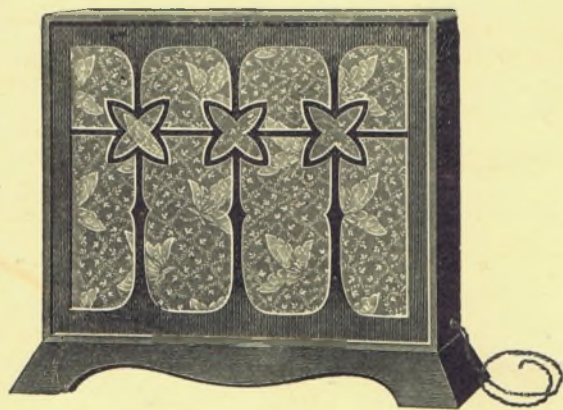

ACUSTON Cabinet luidspreker (luxe uitvoering)

Door toepassing van een bredere toonschaal, komt de muziek zoowel als de menselijke stem volkomen tot hun recht! —

Deze ACUSTON is een juweel onder de luidsprekers en is door muziekkenners geconstrueerd, dat zegt U toch genoeg! —

Afmetingen: 40 c.M. hoog en 48 c.M. breed. In luxe kast

Prijs f 30.00

VAN DEZE LUIDSPREKERS VERSTREKKEN WIJ OP AANVRAGE UITVOERIGE BROCHURE

Bezoekt onze STANDS Nrs. 21 en 22 op den DERDEN NEDERLANDSCHEN RADIO-SALON

in het KURHAUS te SCHEVENINGEN van 16 tot en met 26 MEI 1929

ALLÉÉN VERKOOP:

PH. VAN LEEUWEN, Singel 395, AMSTERDAM

Telegram-Adres: RADILEWA — Telefoon] 31895

LOTUS producten — LEWA combinaties — LEWCOS en UTILITY producten



Zondag 19 Mei

Berlijn, 475,4 M.

7.20—8.50. Uitz. uit de Zoölogische Tuin: Ochtendconcert door het Muziekkorps van het 3e Batt. 9e Pruisische Inf. Regt., Spandau o. l. v. Obermusikmeister Adolf Berdian.

9.15. Klokken spel van de Potsdamer Garnisonkerk.

9.20. Morgenwijding. Daarna: Klokgelui van de Berlijnsche Dom.

11.50—1.10. Uitz. uit Grosse Schauspielhaus. Mandoline Concert

1.25. Middagconcert door de Kapel Emil Roosz.

3.50. Spreekjes, gelezen door Käthe Haack.

4.20. Walther Scholz Lehrerschaft und Leibesübungen.

4.50—7.05. Concert door de Kapel Otto Kernbach.

7.20. Prof. Dr. Robert Saittschick Auferstehung und Uasgiesung des Geistes.

7.50. Wilhelm Conrad Gomoll Das Lawra-Kloster zu Kiew, dem ukrainischen Moskau.

8.20. Orkestconcert door het Radio Orkest o. l. v. Bruno Seidler-Winkler. In de pauze: Beelduitzending.

Bern, 496 M.

8.20. Tijds., weerber. en voetbaluitslagen.

8.20—9.05. Kerkconcert m. m. v. Theo Bachmann, bariton. Erwin Gilbert, viool en Viktor Schlatter, orgel.

9.05—9.20. Orkestconcert.

9.20—10.05. Anderset-uurtje. Voorlezing door Lector Roedemeyer, afgewisseld door voordracht van compositie van Grieg.

10.05—10.20. Orkfst-concert.

10.20—10.35. Sports-, nieuws- en weerberichten.

10.35—11.05. Concert door het Kursaal-orkest.

Daventry exp. 482,3 M.

3.50. Kamermuziek. Medewerkenden: Arthur Cranmer, bariton. The London Wind Quintet, Robert Murchie, fluit. Leon Goossens, hobo. Haydn Draper, klarinet. Fred

Wood, fagot. Edwin Chapman, hoorn. Guirne Creith, piano.

5.15—5.50. Kerkdienst. British Legion Service. Uitzonden van de Genotaph, Whitehall, Londen. Zie Londen en Daventry.

8.20. Kerkdienst uit de Central Hall, Birmingham, o. l. v. Principal W. Lofthouse.

9.05. Liefdadigheidsoproep door Sir Gilbert Barling, Bt. F. R. C. S., ten bate van de Ziekenhuizen te Birmingham, voor de aankoop van Radium.

9.10. Weerbericht en nieuwsberichten.

9.20. Concert door het Midland Strijk-orkest o. l. v. Joseph Lewis, m.m.v. Mary Pollok, sopraan. Tom Bromley, piano.

10.50. Epiloog.

Frankfurt, 421,3 M.

8.20—9.20. Morgenwijding.

12.50—1.50. Orgelconcert door Friedric Petersen.

4.50—6.20. Concert door het Radio-Orkest.

7.20—7.50. Uurtje der Rhein-Mainische Verband für Volksbildung. Alfred Bock leest uit eigen werken.

8.20—8.50. Sportbericht.

8.50. Pinkster-Concert. Orkest o. l. v. Dr. Ludwig Rottenberg. Ria Ginster, sopraan. Luise Richartz, alt. Johannes Willy, bas. R. Merten, orgel.

Hamburg, 391,6 M.

6.20—8.20. Tuinconcert door de voormalige Marinehoboïsten o. l. v. Obermusikmeister a. D. Richter.

8.40. Tijdsin.

8.45. Weerbericht.

8.50. Nieuwsberichten.

9.00. Wetenschappelijke vragen des tijds.

9.20. Bruno Haefke: Geistige Strömungen in der deutschen Beamtenbewegung.

11.20. Handlungen aus dem Werden der Techni. Der grosse Schwindel des Herrn Orffyreus. Hoorbeeld van Dr. Funk.

11.50. Ochtendconcert uit Rest. Ostermann.

12.35. Von Freude und Glück. Muziek en zang.

1.15. Tijdsin van Nauen.

1.25. Pinksterconcert v. d. Propagandadienst.

2.20. Kinderuurtje.

3.20. Blaasconcert door de voormalige Marine-Hoboïsten o. l. v. Obermusikmeister a. d. Richter.

4.50. Concert voor fluit, hobo en klarinet.

5.50. Dansmuziek door het Scarpa Orkest.

7.45. H. Liittkemeter: Die Schiedsrichter im Rasensport.

7.55. Sportbericht.

8.15. Weerbericht.

8.20. Pinkster Concert o. l. v. Generalmusikdirektor José Eibenschütz, m. m. v. solisten.

10.50. Actueel uurtje. Weer- en nieuwsberichten. Sportbericht.

11.20. Concert uit Café Wallhof

12.15. Noord- en Oostzeeweerbericht.

versterkte Omroeporkest o. l. v. Nico Treep. Solisten: Sophie Haase-Pieneman, Sopraan en Herman Leydensdorff, Viool. Programma: Ouverture Eurynthe, Weber.

Concert voor viool en orkest in e kl. t. Op. 64, Mendelssohn, Herm. Leydensdorff. Exultate jubilate.

Motet voor sopraan en orkest, Mozart. Sophie Haase-Pieneman, Symphonie No. 15 in e kl. t., A. Dvorak

9.40—10.10. Piano-recital door Willem Andriessen.

10.10—11.00. Populair concert door het versterkt Omroeporkest o. l. v. Nico Treep. Programma: Ouverture Pique Dame, Suppé. a. Menuet, E. Del' Acqua. b. Valse chantée, H. Bemberg. Sophie Haase-Pieneman. Aan den vleugel: Egbert Veen. Fantasie Madame Butterfly, Puccini. Toujours ou jamais, Wals, Waldteufel.

11.00—11.30. Gramofoonmuz.

HILVERSUM, 1071 M.

9.00—9.20. Gramofoonmuziek.

9.20—9.40. Veiligheidscauserie.

9.40—10.30. Orgelconcert.

10.30. Uitz. v. d. Dienst in de Doopsgezinde Kerk Amsterdam.

12.00—12.30. Lezing door Prof. J. J. v. Lochem.

12.30—2.00. Lunchmuziek door het AVRO-Trio.

2.00—2.30. AVRO. Tooneelhalfuurtje.

2.30—4.00. Middagconcert door het orkest van de Haarlemsche Orkest-Vereeniging o. l. v. Eduard v. Beinum. Programma: Ouverture Semiramis, Rossini. Ballet La Gioconda, Ponchielli. Andante cantabile, Tsjarkofski. Suite algérienne, Saint-Saëns. Hongaarsche rhapsodie Nr. 2, Fr. Liszt. Ein Albumblatt Wagner. Piet Hein, Rhapsodie, P. van Anrooij. Dirigent: Marinus Adam.

4.00—5.00. Wedstrijduitslagen verstrekt door het Persbur. Vaz Dias. In de rustpoozen: Gramofoonmuziek.

5.00—6.00. Kinderuurtje.

6.00—7.30. Orkestconcert.

Brandes-orkestconcert.

7.30—8.00. Gramofoonmuziek.

8.00. Tijdsin v. d. AVRO-Klok Pers- en sportberichten van Vaz Dias.

8.15—9.40. Concert door het

Huizen 336,3 M. Na 6 uur 1852 M.

8.30—9.30. KRO. Morgenwijd. Causerie over: Pinkstergedachte.

9.50. NCRV. Dienst in de Geref. Kerk (Oosterkerk) Utrecht.

12.30—1.30. KRO. Concert door het KRO-Trio.

1.30—2.00. KRO. Causerie over: De betekenis van Benedictus stichting op den Monte Cassino

2.00—2.30. KRO. Literaire causerie. Voorlezing.

2.30—4.30. KRO. (1852M. golf-lengte) Conc. in Terwinselen (L.).

4.30—5.00 KRO. Ziekenhalfuurtje

5.50. NCRV. Dienst in de Ned. Herv. Kerk te Alphen a. d. Rijn.

7.30—7.32. KRO. Voetbaluitslagen R.-K. Voetbalfederatie.

7.32—7.40. KRO. Praatje tot de luisteraars door den KRO-Voorz.

7.40—10.45. KRO. Concert.

9.30. Nieuwsber.

10.45. Epiloog. Koorzang. KRO.

Kalundborg, 1153 M.

9.20—9.50. Gewijde concert.

10.20. Kerkdienst.

11.50—12.00. Weerbericht.

12.20. Uurslag en klokken spel van het Raadhuis.

12.20. Persberichten.

2.20. Kerkdienst.



DOMINIT-HOPPECKE de ACCU

MARNIXSTRAAT 425 — AMSTERDAM

3.50—5.50. Namiddagconc. o. l. v. Mogens Hansen, violist.
 4.35. Vocaalconcert door Charley A. Pedersen, Opera aria's. Daarna: vervolg Concert.
 6.40—7.10. Harmonica-muz. d. de Zweedsche harmonicaaspers: R. Sündqvist en S. Hylén.
 7.10—7.20. Weerbericht.
 7.20. Persberichten.
 7.35. Tijdsein.
 7.36. Sportbericht.
 7.50—8.20. Voordracht.
 8.20. Uurslag v. h. Raadhuis.
 8.20—9.20. Pinkster Concert d. het Radio-Orkest o. l. v. Launy Grandhél, Henry Muncck, hobo. Otto Fessel, viol. Mogens Hansen, viol. Rudolf Dietzmann, cello. 9.20—11.05. Deensche Gedichten en Muziek.

Langenberg, 462,2 M.

7.20—8.35. Uitz. van de Remscheider Talsperre. Pinksterconcert door de Bergische Liedertafel e. V. o. l. v. Musikdirektor Peter Weber m. m. v. de Handweiser Feuerkapel o. l. v. Obermusikmeister Rich. Drews.
 8.40—9.00. Verwaltungsdirektor Hans Molitor: Lehrgang der deutschen Einheitskurzschrift.
 9.00—9.20. Alfred Dormanns: Esperanto voor gevorderden.
 9.20—9.25. Klokgelui van de Gereonskerk te Keulen.
 9.25—10.20. Katholieke Morgenwijing. Univers. pred. Dr. Grosche, spreker. Het Kerkoor van het Oblatenklooster Essen-Borbeck. Leiding: P. Alexander Paiffendorf, O. M. J. Thilde Stobberg, sopraan. Joseph Dünnwald, begeleiding.
 11.20—11.50. Fritz Worm: Wert und Ehre Deutscher Sprache.
 11.55—12.15. Belastingpraatje.
 12.20—12.50. Generalmusikdirektor Univers. prof. Dr. Alfred Lorenz: Der formale Aufbau von Wagners Tristan und Isolde.
 12.50—1.20. Hedendaagsche dichters.
 1.20—2.50. Middagconcert door de Kapel Farkas Miska van Palasthotel.
 2.50—3.10. Radio-literatur.
 3.10—3.35. Schaakuurtje.
 3.35—3.55. Dr. Luise Strauss-Ernst: Kunstwanderung im Rheinland.
 4.00—4.50. Kinderuurtje: Wenn die Blumen sprechen, droomspel v. Josef Kändner.
 4.50—6.20. Tuinconcert door 't voorm. Militair Muziekcorps o. l. v. Obermusikmeister Carl Weyler.
 6.20—6.45. Prof. Dr. Bastian SSchmid: Von den Rätseln der Tierseele.
 6.50—7.15. Privatdozent Dr. O. Spiess: Kairuan, die heilige Stadt Nordafrikas.
 7.20—7.45. Voor de arbeiders: Willi Schäferdiek: Der werktatige Mensch in der Dichtung. Mensch im Eisen.
 7.50—8.20. Dr. Martin Rockenbach: Die Zeit im Buch.
 8.20. Sportbericht.
 8.30—9.00. Dr. Siegfried Anheisser houdt een inleiding tot de uitz. van Tristan und Isolde.
 9.05. Tristan und Isolde, Opera in drie acten van Richard Wagner. Muzikale leiding: Buschkötter. Spelleider: Anheisser, Koor o.l. van

Zimmermann. Daarna: Laatste berichten en sportbericht. Vervolgens tot 12.20 Dansmuz. o.l.v. Eysoldt.

Londen 358 en Daventry 1562,5 M.

1.50. (alleen Dav.) Tijdsein en weerbericht.
 3.50. Concert door het Gershon Parkington Quintet, Linda Seymour, alt. Walter Glynné, tenor.
 5.15. British Legion Kerkdienst o. l. v. den Deken van Westminster, Very Rev. W. Foxley Norris, DD.
 5.50. Engelsche welsprekendheid. Death's Duel of A Consolation tt the Soul Against The Dying Life and Living Death of the Body.
 6.05—6.35. Kerkcantate No. 34, Bach. O ewiges Feuer, O Ursprung der Liebe. Doris Owens, alt. Tom Purvis, tenor. Stanley Riley, bas. Leslie Woodgate, orgel. Het Radio Koor en Orkest o. l. v. Stanford Robinson.
 8.15. Kerkdienst in de Lincoln Cathedral.
 9.05. Liefd. oproep ten bate v. Kingsley Hall door Miss Muriel Lester.
 9.10. Weerber. Nieuwsberichten. Plaatselijk nieuws (alleen Dav.) Scheepsberichten.
 9.25. Militair concert door het Radio Militair Orkest o. l. v. B. Walton O'Donnell. Noel Eadie, sopraan en Roy Henderson, bariton.
 10.50. Epiloog.

Parijs (Radio) 1744 M.

8.20. Nieuwsberichten.
 8.50. Dagelksch les in licham. opvoeding o. l. v. Dr. Diffre.
 12.20. Religieuse causeriet Une Mission Française; Madagascar, d. Père de la Deveze. Gewijde muziek m. m. v. La Cantoria. Daarna: Nieuwsberichten.
 1.05. Dansmuziek. Tijdens het concert: Bilboquet fait de la bicyclette.
 4.50. Odeon-grammophonplaten. Tijdens het conc.: Nieuwsber.
 6.50. Pathé-grammophonplaten.
 7.20. Lauwb.ber. en wedren-uitslagen.
 7.50. Nieuwsberichten.
 8.05. Guignol Radio-Paris.
 8.50. Symphonie-concert d. het Radio-orkest o. l. v. E. Bigot, m. m. v. Mlle Nathalie Radisse. In de pauzes: Nieuwsberichten.

Zeessen, ca. 1680 M.

Zie het geheele programma van Berlijn.

Maandag 20 Mei

Berlijn, 475,4 M.

6.50—8.20. Uitz. uit Kroll-Gartent Ochtendconcert door het Muziekcorps der Kommandantur, Berlijn. Leiding: Obermusikmeister Friedrich Ahlers.
 9.15. Kltkgelui van de Potsdammer Garnisonkerk.
 9.20. Morgenwijing. Daarna: Klokgelui van de Berlijnsche Dom.
 12.20. Middagconcert door het Orkest Schmidt-Gentner.
 2.20. Schaakcauserie door E. Nebermann.
 2.50. Voor de Landbouwers.
 4.20. Dr. Hans Albrecht Gegenwartsprobleme internationaler Tierschutz-Bestrebungen.

4.50. Grammophonplaten-concert. Opera-aria's.

5.20. Uitz. van de Renbään-Hoppegarten, Spreker: Chefredacteur Georg Lüdecke. Daarna: tot 7.05 Dansmuziek door de Kapel Géza Komor van Hotel Kaiserhof.
 7.20. Arnold Holtz Im ägyptischen Sudan.
 7.45. Inleiding tot de navolgende Opera.
 7.50. Uitz. uit de Staatsopera Platz der Republik: Hoffmanns Erzählungen. Fantastische Opera in drie acten, met een voor- en naspel van Jules Barbier. Muziek van J. Offenbach. Dirigent: Alexander von Zemlinsky. Regie: Ernst Legal. In de pauze: Beelduitzending. Daarna: Tijdsein en weerbericht. Nieuwsberichten en sportbericht. Vervolgens tot 12.50 Dansmuziek door Fred Bird's Dansorkest. In de pauze: Beelduitzending.

Bern, 496 M.

8.20. Tijdsein en weerbericht.
 8.20—8.50. Causerie.
 8.50—9.10. Orkest-concert.
 9.10—9.40. Liedjes bij de luit, gezongen door Ellen Ekhardt, alt en Fritz Baschata, bas.
 9.40—10.20. Orkest-concert d. het Italiaansche Orkest o. l. v. René Matthes.
 10.20—10.35. Nieuws- en weerberichten.
 10.35—11.05. Concert door het Kursaal-orkest.

Daventry exp. 482,3 M.

3.20. Lozells Cinema-orkest o. l. v. E. A. Parsons, m. m. v. John Leak, tenor.
 4.20. Balladen-concert. Winifred Fisher, mezzo-sopraan. Arthur Hosking, bariton.
 4.50. Jack Payne en het B.B.C.-Dansorkest.
 5.50. Kinderuurtje.
 6.35. Tijdsein van Greenwich, weerbericht en nieuwsberichten.
 6.50. Het Russisch Vocaal Kwartet Moussorgsky.
 7.05. Lichte muziek. Jan Berenska's Piano-kwintet, m. m. v. Marjorie Playle, alt. Tom Freeman, cello.
 8.20. Jazzing the Classica. Een uurtje lichte muziek, gearrangeerd door Toni Farrell, m. m. v. Jean Harley en George Barker, het Birmingham Studio Orkest o. l. v. Frank Cantell.
 9.20. Lichte klassieke muziek d. het Versterkt Birmingham Studio Orkest o. l. v. Joseph Lewis, m. m. v. Ethel Bartlett en Rae Robertson, piano.
 10.20. Weerbericht en nieuwsberichten.
 10.35. Dansmuziek door Teddy Brown en zijn orkest van Ciro's Club.
 11.20—11.35. Reg. Batten en zijn orkest van het New Princes Restaurant.

Hamburg, 391,6 M.

8.50. Tijdsein.
 8.55. Weerbericht.
 9.00. Nieuwsberichten.
 9.20. Ch. von Kamecke: Streiflichter am Coupéfenster.
 9.50. Hauptmann Wodarg: Der Schutzpolizei im Spiegel der öffentlichen Meinung.

11.20. Hans W. Priwin: Von Agamemnon bis Morse die Entwicklung der Telegraphie und Mechanischen Nachrichtenübermittlung.

11.50. Stunde der Volksgemeinschaft. Concert o. l. v. Wilh. Bender.
 12.50. Landrat Graf v. Wedel: Reichskolonialtagung 1929.
 1.50. Orkestconcert o. l. v. Otto Ebel von Sosen.
 3.20. Vroolke platduitsche recitatives, door Fritz Wischer. Adolf Vieroth, tenor.
 4.05. Noorsche Kamermuziek. Joh. de Jager, cello. Richard Glas, piano.
 4.50. Aria-concert.
 5.50. Neuer Geist im alten Johanneum. Voordracht.
 6.20. Pinkstergezangen uit den ouden- en nieuwen tijd. Paul Losse, zang. Otto Ebel von Sosen, piano.
 7.20. Sunder der Werkstätigen XXVI. Die Bildung der öffentlichen Meinung. Präsident Barth, voordracht.
 7.50. Sportbericht.
 8.10. Weerbericht.
 8.20. Der Tag der Operette. Concert o. l. v. Horst Platen m. m. v. solisten.
 10.50. Actueel uurtje. Weer- en nieuwsberichten. Sportbericht.
 11.20. Dansmuziek door het Scarpa Orkest.
 12.15. Noord en Oostzeeweerbericht.

HILVERSUM, 1071 M.

10.00. Dienst in de Grootte Kerk Zutphen.
 12.00—12.30. Voordracht door Frans Hulleman.
 12.30—2.00. Lunchmuziek door het AVRO-Trio. Programma: Kriegsmarsch, Mendelssohn. Pour toujours, Stroeua, Glad Red Doul, M. Ager. An den Frühling, Edv. Grieg. Ged. uit de opera Mignon, A. Thomas. Bohème joyeuse, Gillet. Remember with love, Martin Clou. Chopinata, Pianosolo, Doucet. Die guten alten Zeiten, Jos. Strauss. En Biscaye, Leclair. Nur wer die Sehnsucht kennt, Tsjaikofski. Finale.
 2.30—2.30. Grammophonmuziek.
 2.30—4.00. Kindermatinée Asschepeotster.
 4.00—5.00. Orgelconcert door Klaas Bakker. Programma: Koraalvoorspel en koraal Komm, Gott, Schöpfer, eheilliger Geist, J. S. Bach. Passacaglia en fuga in c kl. t., J. S. Bach. Larghetto, G. B. Bassani. Sonata da chiesa, H. Andriessen. Cantilène, Pierné. Sonate No. 11, Barowski.
 5.00—6.00. Kinderuurtje d. C. C. Schaake-Verkozen. De Blijde mannetjes.
 6.00. Tijds. v. d. AVRO-Klok.
 6.01—7.15. Dinermuziek door h. AVRO-Trio.
 7.45—8.00. Grammophonmuz.
 8.00. Tijds. v. d. AVRO-Klok. Pers- en sportber. van Vaz Dias.
 8.15. AVRO. Operette-uitvoering: Walsdroom. Ein Walzertraum Operette in drie bedrijven. Muziek van Oskar Strauss. Muzikale leiding: J. J. van Amerom. Voorbereiding en spelleiding: Chris de Vos.
 11.00. Grammophonmuziek.
 12.00. Sluiting.

Huizen 336,3 M. Na 6 uur 1852 M.

9.25—9.20. NCRV. Morgenwijd.
10.00—12.00. (1852 M.) De
Missa in die Festo, van Alph. Die-
penbrock.
12.30—2.00. NCRV. Orgelconc.
2.00—3.00. NCRV. Gramfoon-
muziek.
3.00—5.00. NCRV. Solistencon-
cert.
5.00—7.00. NCRV. Concert d.
het Chr. Radio-Orkest.
7.00—7.30. NCRV. Gramfoon-
muziek.
7.30—8.30. NCRV. Wijdings-
samenkomst in de Koepelkerk Am-
sterdam.
8.30. NCRV. Solistentoncert.
Daarna persber.

Kalundborg, 1153 M.

10.20. Kerkdienst.
11.50—12.00. Weerbericht.
12.20. Uurslag en klokken-
spel van het Raadhuis.
2.20. Kerkdienst.
3.50—5.50. Namiddagconc. o. l.
v. Otto Fessel. In de pauze: Voor-
dracht.
5.50—6.20. Kinderuurtje.
6.20. Uurslag en klokken-
spel van het Raadhuis.
6.40—7.10. Voordracht.
7.10—7.20. Weerbericht.
7.20. Persberichten.
7.35. Tijdsein.
7.36. Sportbericht.
7.50—8.20. Voordracht.
8.20. Uurslag v. h. Raadhuis.
8.20—9.20. Oude Dansmuziek,
door het Radio-Orkest o. l. v. Emil
Reesen.
9.20—10.05. Gedichten en melo-
diën van Drachmann, Albert Luther
recitaties.
10.05—11.20. Moderne Ope-
retmuziek door het Radio-Orkest.
11.20—12.50. Dansmuziek door
Nimb's Orkest o. l. v. Jens Warny.
12.20. Uurslag en klokken-
spel van het Raadhuis.

Langenberg, 462,2 M.

8.20—9.20. Uitz. uit Kaiser-
mühle, Viersen (Rijnland). Och-
tend-concert door de Liedertafel
Viersen 1850. Kwartetverg. Rheydt,
Geneiken. Zangverg. Suchteln.
Zangverg. Dülken. Leiding: Musik-
director Karl Seepe.
9.20—9.25. Klokgelui van de
Trinitatiskerk, Dortmund.
9.25—10.20. Evangelische Mor-
genwijdning. Leiding: Pfarrer Blin-
dow-Barmen. Medewerk.: Pfarrer
Blindow, toespraak. De Gereform.
Zangverg. Elberfeld o.l. van Erich
vom Baur. Solist: Paul Kotter,
tenor. Gottfried Grote, begeleiding.
11.20—11.45. Dr. Oellers: Das
Maifest, ein rheinischer Volks-
brauch.
11.50—12.15. Reinhold v. Wal-
ter: Russland und seine Dichter.
12.20—12.45. Prof. Dr. E. Pre-
tenhofer: Sardinien.
12.50—1.15. Werner Gold-
schmidt: Die Kunst des Films.
1.20—2.50. Uitz. uit de Zoolo-
gische Tuin te Elberfeld. Tuincon-
cert door het Zoo-Orkest o. l. van
Arthur Kaufmann.
3.50—4.15. Voor de Vrouw.
4.20—6.20. Kinderuurtje. Furst
Fitzebutze, een vroolijke geschie-
denis van Theo Toller. Muziek van

Leo Eysoldt. Spelleider: Kandner.
6.20—6.45. Prof. Dr. Bastian
Schmid: Von den Ratseln der
Tierseele.
6.45—7.05. Wandern und Re-
sen; Josef Heck: Was jeder bei
Ausführung einer Reise wissen
muss.
7.05—7.35. Leesuurtje: Alfred
Beierle. Voorlezing uit: Verlorene
Leute van Maxim Gorki.
7.35—7.55. Lektor Dr. Bein-
hauer: Carmen Mueller-Zulaika;
Spaanse taalles.
7.55—8.20. Dr. Hans Lorenz
Stoltenberg: Fluss und Reim der
deutschen Rede.
8.20. Sportbericht.
8.30. Concert door het klein
Werag Orkest o.l.v. Eysoldt. In-
termezzo: Vater und Sohn, comédie
van Gustav Esmann. Spelleider:
Rieth. Daarna: Laatste berichten
en sportbericht. Vervolgens tot
12.20 Dansmuziek door de Kapel
Harry Blum.

Londen 358 en Daventry 1562,5 M.

10.35. Morgenwijdning.
10.50. (alleen Dav.) Tijdsein en
weerbericht.
11.05. Miss Spielmann: The
Problem of Household Fatigue.
11.20. (alleen Dav.) Gram-
foonplaten.
12.20. Ballade-concert d. Ruth
Acland, sopraan en Tomlin Os-
bourne, bas.
12.50. Variété. Nunro en Mills,
gesync. piano.
1.20—2.20. Orgelconcert door
Edgar T. Cook. Uitz. vanuit South-
wark Cathedraal. Mona Leigh,
viool.
3.20. Dansmuziek door Jack
Payne en het BBC-dansorkest.
Constance Saxer-Duitsche volks-
liedjes met gitaarbegeleiding.
4.35. Alphonse du Clos en zijn
Orkest van Cecil Hotel.
5.20. Kinderuurtje.
6.20. A Bonnet Laird: Summer
Days.
6.35. Tijds., weer-, nieuwsber.
6.50. What the Younger Ge-
neration Thinks, een debat tusschen
Miss N. Hooker en een Lid van de
Jamaica Club.
7.05. De grondslagen d. Muziek.
Liederen van Debussy, gezongen d.
Anne Thursfield, sopraan.
7.20. Mr. Desmond MacCarthy:
Littéraire kritiek.
7.35. Muzik. intermezzo.
7.45. Italiaansche causerie, door
Signor S. Breglia.
8.05. Suitable Songs. Een licht
programma, gearr. door Gordon
McConnel. Medewerkenden: Jack
Morrison. John Armstrong. Stuart
Robertson. Ann Welch. Het Radio
Koor en Orkest o. l. v. John Ansell.
9.20. Weer- en nieuwsberichten.
9.35. Actuele causerie.
9.50. Plaatselijk nieuws. (alleen
Dav.) Scheepsberichten.
9.55. Vaudeville. o.a. Een Va-
riéténummer van het London Co-
liseum. Leslie Sarony-komiek. Jack
Payne en het BBC-dansorkest.
Gerald en Phyllis Scott, ouderwet-
sche liedjes. Geoffrey Gibson,
Saxofoonhoornsolli. Bert Copley,
korniek.
11.20—12.20. Dansmuziek door
Reg Batten en zijn Band van New
Princes Restaurant.

Parijs (Radio) 1744 M.

8.20. Nieuwsberichten.
8.50. Les in lichaam. opvoeding
o. l. v. Dr. Diffre.
12.50. Gramfoonplaten. Tijd.
het concert: Nieuwsberichten.
4.05. Gramfoonplaten. Tijd.
het concert: Nieuwsberichten.
6.55. Pathé-gramfoonplaten.
7.25. Landb.ber. en wedren-uit-
slagen.
7.35. Nieuwsberichten.
8.35. Radio-concert. In de pau-
zes: Nieuwsberichten.

Zeesen, ca. 1680 M.

Zie het geheele programma van
Berlijn.

Dinsdag 21 Mei**Berlijn, 475,4 M.**

8.20. Beelduitzending.
8.25. Waarover men spreekt.
Onderwerp en spreker wordt later
door de microfoon bekend ge-
maakt.
8.50. Orkestconcert o.l.v. Georg
Szell. Daarna: Tijdsein en weer-
bericht, nieuwsberichten en sport-
bericht. Vervolgens tot 12.50 Dans-
muziek door het Ben Berlin-Orkest.

Bern, 406 M.

8.20. Tijds. en weerbericht.
8.20—9.20. Russische avond.
Medewerkenden: Het Tscherkessen
Kwintet o. l. v. Croricor Statkoff;
het Miquette-orkest; Leo Heid van
het Städtebund-theater Biel-Solo-
thurn, voorlezing uif werken van
Tschechow, Tolstoj en Dostojewski
10.20—10.35. Nieuws- en weer-
bericht.
10.35—11.05. Vroolijke muziek.

Daventry exp. 482,3 M.

3.20. Paul Moulder's Rivoli
Theater orkest.
4.20. Concert door het Birming-
ham Studio Orkest o. l. v. Frank
Cantell m. m. v. Herbert Cave,
tenor. Marie Wilson, viool.
5.50. Kinderuurtje.
6.35. Tijdsein van Greenwich,
weerbericht en nieuwsberichten.
6.50. Jack Payne en het B. B.
C. Dansorkest m. m. v. de Coburn
Sisters, duetten.
8.20. Vaudeville. Medewerken-
den: Tom, Clare, piano, Gable en
Kemp, liedjes. Ntn Ellis, gesync-
neerde pianomuziek. Stainless Ste-
phen, confèrentier. F. W. Wilson,
mirimbaphoon-solli). Philip Brown's
Original Dance Band.
9.20. Tooneeluitzending: The In-
vention of Dr. Metzler van John
Pollock. Muzikale begeleiding door
het Midland Piano Trio.
10.20. Weerbericht en nieuws-
berichten.
10.35—11.35. Concert door het
Versterkt Birmingham Studio Or-
kest o. l. v. Joseph Lewis, m. m. v.
Herbert Simmonds, bariton.

Frankfurt, 421,3 M.

1.50. Gramfoonplaten.
4.55—6.25. Concert door het
Radio-Orkest o. l. v. R. Merten m.
m. v. solisten.

6.30—6.50. Voorlezing.
6.50—7.00. Tuincauserie.
7.00—7.20. Medische causerie.
7.40—8.00. Schaakuurtje.
8.00—8.10. Engelsche litera-
tuur.
8.10—8.35. Engelsche spraakles
8.35. Die Freier, romantische
klucht van Josef v. Eischendorff.
Daarna: Kamermuziek door het
Kasseler Strijkkwartet.

Hamburg, 391,6 M.

4.35. Concert door het Norag
Orkest o. l. v. Hans Döring. Wer-
ken van Translatuur.
5.20. Welthäfen des Auslandes.
IV. London. Voordracht van Ober-
baurat Böttcher.
5.45. Dr. Rolf Voigt: Oskar Ma-
ria Graf, ein Nachfolger Ludwig
Thomas's.
6.10. Dr. Arthur Beer: Riesen,
Zwerge und Liliputaner unter den
Sternen.
6.35. Dansmuziek van de Propa-
gandadienst.
7.20. Dr. Ernst Ulrich Ahrens:
Der harte Winter und unsere Fi-
schereigewässer.
7.45. John Brech: Der Ver-
brauch, ein wichtiges Kapitel der
deutschen Wirtschaft und der
Weltwirtschaft.
8.20. Prof. Dr. Ferdin. Pfohl:
Internationale Musik und Rund-
funk. Muzikale leiding: José Eiben-
schutz.
9.20. Exotik in Moll. Medewer-
kenden Emily Schade, zang en
Georg Capellen, piano.
10.50. Actueel uurtje. Weer- en
nieuwsberichten. Sportbericht.
11.20. Concert uit Café Wallhof
12.15. Noord- en Oostzeeweer-
bericht.

HILVERSUM, 1071 M.

10.00. Tijdsein v. d. AVRO-klok
10.00—10.15. Morgenwijdning.
12.00. Politieberichten.
12.15—2.00. Lunchmuziek door
het AVRO-Trio. Programma: I'm
sorry, Sally, Fiorito. Sometimes,
Elizabeth. That's the good old sunny
South. Ager. La toupie. Gillet. Ged.
u. d. Opera Aida, Verdi. Love Lies,
Kellard. Süß singt die Geige gut
Nacht, Rollins, Boccaccio, Fr. van
Suppé. Appassionata, Filippucci.
Only a rose, R. Friml. Illusion, de
Berrie. Finale.
2.00—2.45. Wenken op het ge-
bied van kookkunst door P. W.
Kers.
2.45—3.00. Gramfoonmuziek.
3.00—4.00. AVRO-Knipcursus d.
Mevr. de Leeuw-van Rees.
4.30—5.00. Gramfoonmuziek.
5.00—6.00. Microfoon-debu-
tanten.
6.00. Tijdsein v. d. AVRO-klok
6.01—7.15. Dinermuziek d. het
AVRO-Trio.
7.15—7.45. Lezing door Herm.
Rutters. Onderwerp: Muziekbeoef-
ning voorheen en thans.
7.45. Politieberichten.
8.00. Tijdsein v. d. AVRO-klok
8.00—8.30. Het AVRO-Boeken-
halfuurtje. Fuldauer bespreekt Va-
lentin's De tocht van de Krassin.
8.30—10.30. Concert door het
Omroeporkest o. l. v. Nico Treep.

Soliste: Greta Manders, sopraan.
Programma: Overture, La Gazza ladra, Rossini. Fantaisie sur des motifs espagnols, Gevaert. Ein Albulblatt, R. Wagner. a. Aria v. Santuzza uit Cavalleria Rusticana, Mascagni. b. Aria van Aida, uit Aida, Verdi. Greta Manders. Souvenir de Chopin, Osc. Fetras. a. Aria uit La Juive, Halévy. b. La Zingara, Donizetti. Greta Manders. Lagunenwals, Joh. Strauss. Pot-pourri Polenbloed, Nedbal. Primavera-Serenata, Jac. Grit. Neues Leben, Marsch, Heinecke.
10.30. Persberichten van Vaz Dias: Dansmuziek door het AVRO-Dansorkest.
11.30. Sluifing.

Huizen 336,3 M. Na 6 uur 1852 M.

11.30—12.00. KRO. Godsdienstig halfuurtje.
12.00. Tijdsein.
12.15—1.15. Kro. Concert door het KRO-Trio.
1.15—2.00. KRO. Gramofoonmuziek.
2.00—2.20. KRO. Knipies en stofversiering.
2.20. NCRV. Vergadering bij h. 75-jarig bestaan van de Ver. van Chr. Onderwijzers(essen) in het Concertgebouw Amsterdam.
5.30—7.00. KRO. Gramofoonmuziek.
7.00—7.25. Cursus Kerklattijn beginners.
7.25—8.00. Cursus Kerklattijn gevorderden.
8.00—8.30. KRO. Causerie over ontginning in Noord-Brabant.
8.30—11.00. Concertavond in Delft.
9.30. Nieuwsberichten.

Kalundborg, 1153 M.

7.50—8.00. Ochtendgymnastiek.
11.20—11.30. Weerbericht.
12.20. Uurslag en klokkenspel van het Raadhuis.
12.20—2.20. Concert uit Restaurant Wivel o. l. v. K. Ingemann Palmhøj.
3.20—5.20. Namiddagconcert d. het Radio Orkest o. l. v. Emil Reesen. In de pauze: Recitatives.
5.20—5.50. Kinderuurtje.
6.00. Beursberichten en koersen.
6.40—7.10. Voordracht.
7.10—7.20. Weerbericht.
7.20. Persberichten.
7.35. Tijdsein.
7.50—8.20. Voordracht.
8.20. Uurslag v. h. Raadhuis.
8.20—9.20. Kamermuziek.
9.20—9.50. Voorlezing. Daarna: Persberichten.
10.05—11.05. Volksmuziek uit alle Landen. Het Radio Orkest o. l. v. Launy Grøndahl.

Langenberg, 462,2 M.

10.35—11.30. Gramofonplaten.
10.50—11.00. Onderbreking der uitz. voor nieuwsberichten.
11.35—12.15. Schooluitz.
12.30. Gramofonplaten.
1.15. Tijdsein van Nauen.
1.25—2.50. Middagconcert door het Muziekkorps van het 11e Batt. 18e Reg. Infanterie o.l. van Obermusikmeister Cellarius m. m. van Hans Schenepf. bas-bariton. Fritz Rohde. Begeleiding.
2.50. Raadgevingen voor huis.

3.20—3.50. Kinderspeeluurkje o.l.v. Els Vordemberge.
3.50. Wetensch. berichten.
4.50—5.20. Moderne Dichters, Peter Supi.
5.20—6.05. Voor de Jeugd.
6.05—6.50. Vooravondconcert van Gramofonplaten.
6.50—7.15. Dr. Adolf Reifferscheidt: Monopol-Tendenzen in der internationalen Rohstoff-Wirtschaft.
7.35—8.00. Fransche taalles.
8.00—8.20. Wirtschaft und Gesellschaft im Buch. Dr. Hans Stein: Literatur zur Genossenschaftsbewegung.
8.30. Dr. Siegfried Anheisser houdt een inleiding tot de uitz. van Tristan und Isolde. IIe deel.
8.50. Tristan und Isolde, opera van Richard Wagner (IIe deel). Muzik. leiding: Buschkötter. Spelleider: Anheisser. Daarna laatste berichten en sportberichten. Vervolgens berichten en daarna sluiting.

Londen 358 en Daventry 1562,5 M.

10.35. Morgenwijding.
10.50. (alleen Dav.) Tijdsein en weerbericht.
11.05. De Vice-president van de National Federation of Meat Traders The Cheaper Cuts of Beef and How to Cook Them.
11.20. (alleen Dav.) Gramofonplaten.
12.20. Concert door Olive Jenkin, sopraan. Het Madeline Mooney Quintet.
1.20—2.20. Alphonse du Clos en zijn Orkest van Cecil Hotel.
2.20—2.45. (alleen Dav.) Proefbeelduitzending.
3.20. Ballade-concert d. Hilda Searle, sopraan. Leo Sheffield, bariton. Doris Vevers, cello en Rosa Spier, harp.
4.20. Louis Levy's Orkest o. l. v. Arnold Eagle.
5.35. Kinderuurtje.
6.20. Voorlezing van gedichten van Frances Cornford.
6.35. Tijds., weer- en nieuwsberichten.
6.50. Muzikaal intermezzo.
7.05. De grondslagen d. Muziek. Lieder van Debussy, gezongen d. Anne Thursfield, sopraan.
7.20. Holidays at Home and Abroad-IV, Mr. Frank Birch, Dalmatia.
7.35. Muzikaal intermezzo.
7.45. Mr. H. J. Massingham: Adventures among Birds-IV. Woodland Birds.
8.05. Militair concert door het Radio Militair Orkest o. l. v. B. Walton O'Donnell. Alberto Volonino, tenor. Beatrice Eveline, cello.
8.20—8.50. (alleen Dav.) Mr. Norman Walker: Next Steps in Biology-IV. The Yeast Organism and How it Lives.
9.20. Weer- en nieuwsberichten.
9.35. Sir Walford Davies: Music and the Ordinary Listener.
9.55. Plaatselijk nieuws (alleen Dav.) Scheepsberichten.
10.00. Gramofonplaten. Opnamen uit de Opera, welke te 10.13 uitgezonden zal worden.
10.13. Die Walküre, derde acte. Opera van Richard Wagner. Uitz. uit Royal Opera House, Covent Garden.

11.20—12.20. Dansmuziek door de Piccadilly Players o. l. v. Al Starita en het Piccadilly Dansorkest o. l. v. James Kelleher.

Parijs (Radio) 1744 M.

7.05. Les in licham. opvoeding o. l. v. Dr. Diffre.
7.50. Herhaling van de les.
8.20. Nieuwsberichten.
11.05. Berichten en koersen.
12.50. Gramofonplaten.
1.20. Openingskoersen Parijs en Londen. Nieuwsberichten.
1.25. Vervolg concert.
2.20. Koersen.
3.50. Koersen. Slotkoersen Parijs, opening New-York.
4.05. Concert d. h. Radio-orkest
5.05. Slotkoersen en berichten.
6.50. Koersen New-York.
6.55. Pathé-gramofonplaten.
7.25. Landber. en wedren-uitlagen.
7.50. Engelsch voor beginners.
8.05. Koersen en berichten.
8.20. Literaire tauserie door René Lalou.
8.50. Slotkoersen van Amerikaanse markten.
8.55. Concert georganiseerd d. Radio-Sélection. De Profete, Meyerbeer m. m. v. de Heeren Auberty, Cambon van de Opéra, Reginald, Chardy. Orkest o. l. v. den Heer Koderic. In de pauzes: Nieuwsber.
Zeesen, ca. 1680 M.
10.35—5.20. Lezingen en lessen.
5.20—6.20. Namiddagconcert v. Leipzig.
6.20—8.05. Lezingen en lessen.
8.20. Vioolconcert.
9.20. Pianoconcert.
9.50. Concert door Dr. Becce's Terra Symphoniker. Daarna: persberichten van Berlijn.

Woensdag 22 Mei

Berlijn, 475,4 M.

Geen uitzending van Berlijn.

Bern, 496 M.

8.20. Tijdsein, weerbericht.
8.20—8.35. Microfoon-Interview.
8.35—9.50. Concert. Zie Bazel.
9.50—10.20. Concert door het Kursaal-orkest.
10.20—10.35. Nieuws- en weerberichten.
10.35—11.05. Concert door het Kursaal-orkest.

Brussel, 511,9 M.

5.20. Concert door het Radio Trio, m. m. v. Mlle. Stroyebans. zang.
6.20. Causerie.
6.35. Causerie.
7.50. Radio-kroniek.
8.35. Gala-Concert van de Socialistische Radio Club, Brussel.
9.20. Causerie door Minister Emile Vandervelde.
10.35. Laatste berichten.

Frankfurt, 421,3 M.

1.35. Gramofonplaten.
4.55—6.25. Concert door het Radio-Orkest.
6.50—7.10. Pfarrer Clemens Taesler: Die Bacchalaureus, Szene in Goethes Faust II, 2e acte.

7.30—7.40. Fransche litteratuur.

7.40—8.05. Fransche taalles.
8.05—8.20. Gok. Reg. Rat Prof. Dr. M. Möbius, Unterschied zwischen Pflanze und Tier.
8.20—8.50. Das Berliner Requiem, kleine Cantate voor drie mannenstemmen en blaasorkest. H. Grahl, tenor. Johannes Willy, basiton. Jean Stern, bas. Het Radio-Orkest, R. Merten, orgel. Mannentertzet Union o. l. v. Max Bartsch. Muzikale leiding: Dr. Ludwig Rotenberg.
8.50—9.35. Pianoconcert door Michael Zaora.
9.35—10.35. Concert door het Oberschlesischen Radio-Kwartet.

Daventry exp. 482,3 M.

3.20. Concert door het Stedelijk Politie Muziekkorps van Birmingham o. l. v. Richard Wassell, m. m. v. Mildred Watson, sopraan.
4.20. Z.K.H. de Prins van Wales houdt een toespraak ter gelegenheid van de opening der nieuwe Beurs te Nottingham.
4.50. Jack Payne en het B.B.C. Dansorkest m. m. v. de Coburg Sisters, duetten.
5.50. Kinderuurtje.
6.35. Tijdsein van Greenwich, weerbericht en nieuwsberichten.
6.50. Lichte muziek door het Birmingham Studio Orkest o. l. v. Frank Cantell, m. m. v. Frank Lester, bariton. Dorothy Wilson, piano.
8.20. Cabaradio, van Charles Brewer. Medewerkenden: Phyllis Lones, Edth James, Brian Victor, Harry Sennett, Harry Sexton, Alfred Butler, Jack Venables, Gerald Armes.
9.20. Concert door het Gershwin Parkington Kwintet m. m. v. Kenneth Ellis, bariton.
10.20. Weerbericht en nieuwsberichten.
10.35. Dansmuziek door Jay Whidden's Band van het Carlton Hotel.
11.20—11.35. Dansmuziek door Jay Whidden's Band van het Carlton Hotel.
11.20—11.35. Jack Hylton's Ambassador Club-Band o. l. v. Ray Starita, van de Ambassador Club.
11.35—12.05. Proefbeelduitzending.

Hamburg, 391,6 M.

4.35. Oud-Duitsche Kamermuz.
5.20. Die klassische und moderne Suite. Concert o. l. v. José oibenschutz.
6.20. Concert van de Propagandadienst.
7.05. Hauptpastor D. Beckmann 400 jähriges Reformations, Jubiläum der Hamburgischen Kirche.
7.20. Voordracht.
7.45. Geheimrat Dr. Crusen: Danzig im Staats- und Völkerrecht.
8.15. Weerbericht.
8.20. Sherlock Holmes: Detective-comedie in vier acten van Albert Bozenhard. (Uitz. ter gelegenheid van de 70e geboortedag van Sir Conan Doyle. Regie: Hans Freundt.
10.35. Actueel uurtje. Weer- en nieuwsber. Sportbericht.
11.05. Concert door het Scarpa Orkest m. m. v. Assmann's Hawaïen-Kwartet.
12.15. Noord- en Oostzeeweerbericht.

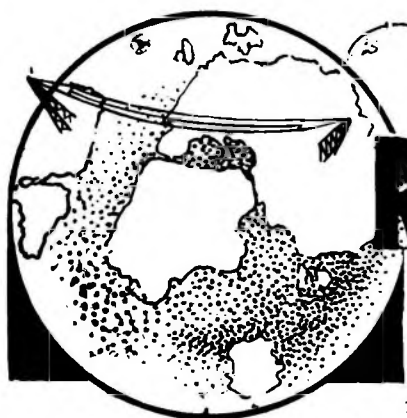

RADIO WERELD



Weekblad voor Nederlandsche
Radio-Amateurs en Luisteraars



16 MEI 1929

No. 20

ZESDE JAARGANG

<p>ABONNEMENT NEDERLAND f 7.50 PER JAAR f 4.— PER ½ JAAR BUITENLAND EN N.O.-INDIË: f 12.— PER JAAR LOSSE NUMMERS f 0.25 (IN BELGIË Prijs 4.—)</p>	<p>REDACTIE: N.Z. VOORBURGWAL 250, AMSTERDAM (C.) TELEFOON 37121</p>	<p>ADMINISTRATIE: ENGERS & FABER N.Z. Voorburgwal 250, AMSTERDAM (C.) TELEFOON 37121 - GIRONUMMER 41280 Abonnementen kunnen op elk tijdstip ingaan, doch eindigen op 30 Juni of 31 December. Zonder opzegging, vóór een dezer data, worden zij stilzwijgend verlengd</p>
<p>ALLE RECHTEN OP DEN INHOUD WORDEN VOORBEHOUDEN — NADruk VERBODEN</p>		

HET TRAMSTORING-VRAAGSTUK

Samenwerking der verschillende tramdirectie's

DE Commissie, welke door Burgemeester en Wethouders van 's-Gravenhage was belast met het instellen van een onderzoek inzake de tram-radio-storingen in de Residentie bericht ons, dat zij ontheffing van haar taak heeft verzocht en gekregen. Aanleiding tot het indienen van dat verzoek werd gevonden in het volgende.

Zooals door het in Maart 1928 ingezonden rapport is gebleken, hebben de proefnemingen van de Commissie met bijzondere sleepstukken voor de trambuigels, geen bevredigend resultaat opgeleverd. Toen zij haar verslag had ingediend en daarna door de H.T.M. nog proeven waren genomen met het aanbrengen van condensatoren, welke proeven evenmin tot een bevredigend resultaat leidden, heeft de Commissie zich afgevraagd, wat verder zou moeten en kunnen worden verricht, teneinde tot beperking der bedoelde storingen te kunnen geraken. Eenstemmig

was men van oordeel, dat nog verschillende punten voor onderzoek in aanmerking komen, maar tevens dat de betrokken vraagstukken theoretisch en praktisch

BENOEMING VAN EEN
 SPECIALEN INGENIEUR VOOR
 HET TRAMSTORING-VRAAGSTUK
 NOODZAKELIJK

zooveel werk geven, dat het in verband met den hun ter beschikking staanden tijd voor de leden der Commissie uitgesloten moest worden geacht dezen arbeid verder ter hand te nemen. De Commissie is dan ook tot de conclusie gekomen, dat de kans op een vruchtdragend onderzoek slechts kan worden verkregen, wanneer het on-

derzoek wordt opgedragen aan een ingenieur, die zich geheel aan de hem te verstrekken opdrachten kan wijden. Aangezien voorts het vraagstuk der tram-radio-storingen geenszins een specifiek Haagsch vraagstuk is, was de Commissie van meening, dat er — mede in verband met de kosten aan het bedoelde ingenieurswerk verbonden — aanleiding bestond te trachten tot samenwerking in den lande te komen.

Als gevolg daarvan heeft de Directie der H.T.M. zich met verschillende tramdirecties en met de directie der Nederlandsche Spoorwegen in verbinding gesteld en tot haar genoegen heeft de Commissie vernomen, dat de directies dier ondernemingen tot samenwerking bereid werden gevonden en dat stappen zijn gedaan om tot het aangegeven doel te kunnen geraken.

Bij dezen stand van zaken bestond er voor de Commissie aanleiding ontheffing van haar taak te verzoeken.

ORCHESTRA

GRAMOFOONVERSTERKERS EN RAAMONTVANGERS

FIRMA G. FELLINGA, TECHNISCH HANDELSBUREAU
CORNELIS TROOSTSTRAAT 25, AMSTERDAM, TEL. 22122

BOUWT UW EIGEN KRACHTLUIDSPREKER

POLITIEBEPALINGEN en burencollicten ten spijt wint de krachtige weergave van radio- en electrisch-weergegeven gramfoonmuziek geregeld terrein. Dit heeft zijn voor en zijn tegen, maar het feit valt nu eenmaal te constateeren. Is het verblijf in een dichtbevolkte buurt van radio-amateurs nu eenmaal 's zomers niet van alle onaangenaamheden verschoond, dank zij de milde wijze waarop deze verschillende luisteraars hun burenen meenen te moeten vergasten op de radio-klanken, een dergelijke situatie krijgt de charme van een pijnbank, wanneer de luidsprekers zelf nog onomwonden en hartstochtelijk protesteeren tegen de vrijgevigheid van hun eigenaars.

Naast dergelijke hinderlijke prestaties bestaat er echter onder een groote schare ernstige amateurs behoefte aan een luidspreker, die wat meer dan gewoon kamer-geluid kan geven, zonder dat hierbij direct van krachtversterkers sprake moet zijn. Dit sluit natuurlijk niet in dat dergelijke luidsprekers voor grooter volume ongevoelig zouden zijn voor te kleine eindlampen, maar met een behoorlijken versterker, bijv. in balansschakeling en uitgerust met een paar moderne eindlampen met flinke roosterruimte is een bevredigend resultaat te verkrijgen. Al blijft ook hier Goethe's uitspraak: „in der Beschränkung zeigt sich der Meister" van kracht. Voor hen, die bijv. voor het electrisch weergeven van gramfoonplaten op een sterkte, die enkele paren in staat stelt hierop te dansen, een luidspreker zoeken, valt met eigen bouw wat goeds te bereiken. Zij kunnen hierbij bijzonder goed gebruik maken van magneetsystemen, die in den handel zijn, liefst vierpolige, zooals b.a. de hier afgebeelde systemen van Blaupunkt en Loewe.

Het Loewe magneetsysteem is voorzien van een zeer krachtige magneet, terwijl een nader bijstellen van het overbrengingsmechanisme met een stelschroef mogelijk is. Bij toepassing van een vrij opgestelde conus van middelmatige zwaarte verkrijgt men met dezen luidspreker een weergave, die ook bij tamelijk zware orchestmuziek steeds een goed figuur zal maken. Een juiste keuze van conus is echter wel noodzakelijk. Wij hebben dit magneetsysteem ook beproefd in combinatie met een celluloid-conus, zooals deze voor enkele kwartjes in den handel ver-

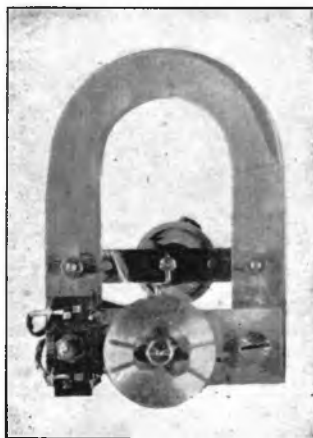

Loewe magneetsysteem

krijgbaar is. Hoewel deze combinatie niet onbevredigend was, verkregen wij bij gebruik van een papieren conus van dun tekenpapier en grootere afmetingen betere resultaten. Daar men de beste weergave krijgt bij het volkomen vrij ophangen van de conus, is inbouw in een kast wel raadzaam.

Bij het Blaupunkt-magneetsysteem is dit daarentegen niet noodig, maar verkrijgt men de beste en krachtigste weergave bij toepassing van een baffle-plate. Men heeft hier nu geen keus te maken uit verschillende zelf-vervaardigde of uit den handel betrokken conussen, daar Blaupunkt zelf een conus bijlevert. Deze conus is met behulp van een flanellen rand zoodanig in een metalen chassis opgehangen, dat zij zeer gemakkelijk en ruim bewegen kan. Het resultaat hiervan is dan ook, dat dit systeem een enorm geluid onvervormd kan weergeven, zonder dat de conus neiging tot rammelen krijgt. Bovendien is dit magneetsysteem zeer gevoelig, zoodat bij



Blaupunkt magneetsysteem
386

RADIODASTEN EN RADIOMEUBELFABRIEK **J. BRIEDÉ** ROTTERDAM GAFFELDWARSSTR. 10

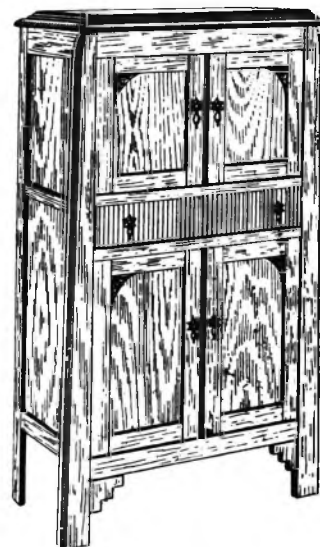

MODEL 280

Hoogte 120 cM., breedte 65 cM., diepte 37 cM., Ebonietmaat 50/25 cM.; ook voor andere maten te leveren. Draaiend deksel met versteklijst. Zeer soliede uitvoering

PRIJS f 36.—

Ook verkrijgbaar

te **AMSTERDAM: Kinkerstr. 91**
te **DEN HAAG: Ged. Gracht 23/25**

gebruik van normale eindlampen een flink volume bereikt kan worden.

Als klankbord prefereeren wij een triplexplaat van niet te groote afmetingen. Bij het bevestigen moet men er echter zorg voor dragen, dat het chassis, waarin de conus hangt, goed vast zit, zoodat dit niet mee kan rammelen. Neemt men echter deze voorzorgen, zoo zal het resultaat aan aller verwachting beantwoorden en heeft men een zeer passende luidspreker voor den amateur-bandrepeater.



DE ONTWIKKELING VAN DEN ARCOPHON-LUIDSPREKER



Graf Arco

EVENALS in zoovele andere gevallen was ook bij den luidspreker de weg der evolutie, der volmaking een lange en moeilijke en de constructeurs die dien weg moesten volgen, hebben daarop vele hindernissen aangetroffen en... overwonnen.

De eerste luidsprekers waren feitelijk niets anders dan gewone telefoons van eenigszins groote afmeting en op die telefoons was voor concentratie van het geluid een hoorn aangebracht.

Dat dergelijke constructies niet aan hoge eischen van weergave-qualiteit voldeden ligt voor de hand. De in membraan en hoorn optredende resonanties waren oorzaak van een sterk op den voorgrond tredende bevoorrechtiging van bepaalde toonhoogten, terwijl weer andere gedeelten van het gebied der geluidstrillingen niet of naar verhouding veel te zwak werden weergegeven.

Wel is het mogelijk hoornluidsprekers te construeeren waarbij deze fouten niet optreden, maar de daaruit noodzakelijkerwijze voortspruitende afmetingen van den hoorn zijn zoodanig, dat een dergelijk instrument voor normaal gebruik niet in aanmerking komt. Slechts voor zeer groote geluidsterkten, b.v. voor openlucht-uitvoeringen voor een groote menigte worden

dergelijke types gebruikt. De hoorn heeft dan een lengte van 5 à 6 M., terwijl ook de geluidsoening van respectable afmeting is.

Deze gigantische hoorns zijn meestal voorzien van een electro-dynamisch aandrijfsysteem.

Voor het omzetten van de elektrische energie in geluidstrillingen werd daarom gezocht naar een constructie welke aan handelbare afmetingen een goede weergave zou paren.

Reeds bestond toen voor gramfoon-weergave de Lumière-luidspreker met papieren membraan, een systeem echter dat principieele fouten aankleefde welke niet te ondervangen waren en zelfs tot op heden is het niet mogelijk gebleken membranen van dergelijke grootte een zoodanige stijfheid te geven, dat zij in combinatie met de bij een normaal magneetsysteem optredende kleine amplitudes, voldoende geluidsenergie kunnen leveren. Het gebruik van papieren membranen, dus ook van het conus-membraan, had noodzakelijk tot gevolg, dat magneetsystemen voor betrekkelijk groote amplitudes moesten worden geconstrueerd.

Hierbij echter ontstaat het nadeel, dat bij grooten uitslag van het anker van het magneetsysteem dit anker in een niet meer zuiver homogeen veld werkt. Men probeerde daarom door gebruik te maken van twee magneten een gunstiger verhouding te scheppen. Werkelijk bevredigende resultaten echter zijn langs dien weg moeilijk te bereiken, daar het uiterst bezwaarlijk is, zoowel het permanente magnetisme als ook de magnetiseering door de wisselstroomen gelijkmatig over alle vier de polen van een dergelijk magneetsysteem te verdeelen.

Ook het membraan zelf werkt in de bekende uitvoering als conus- of als waaier-membraan geenszins ideaal. Ingevolge den eisch der zeer geringe massa is het niet mogelijk, de membranen, althans als zij voldoende groot zijn voor behoor-

lijke geluidslevering, zoo stevig te maken, dat het membraan zich als een stijf geheel draagt. In werkelijkheid toch verkrijgen de conus-membranen hun grootsten uitslag in de nabijheid van het aandrijfsysteem, terwijl de amplitudes aan den rand veel kleiner zijn, met als gevolg dat de weergave der hoge tonen sterk bevoorrecht wordt ten opzichte van de weergave der lage tonen.

Eerst de Arcophon-luidspreker van Telefunken bracht de oplossing van deze moeilijkheden. Bij het magneetsysteem van dezen luidspreker zijn alle vorengenoemde bezwaren overwonnen. Hierbij toch is gebruik gemaakt van een z.g. tong-systeem, waarbij dan een tong door de spreekwisselstroomen gemagnetiseerd wordt en in het homogeen veld van een zeer krachtige permanente magneet trilt. Dit practisch vervormingvrije magneetsysteem is gekoppeld met een membraan van speciale constructie; een groot blad pertinax is op bijzondere wijze gebogen. De aandrijving van dit membraan heeft plaats juist in het midden van de vouw. Door deze verbinding van twee membraanvlakken op één plaats wordt bereikt, dat niet op één punt de aandrijving het krachtigst is, maar *dat de aandrijvings-energie over de geheele breedte van het membraan gelijkmatig verdeeld wordt.*

De wetenschappelijk berekende kromming van het membraan is oorzaak, dat een practisch gelijkmatige weergave bereikt wordt van het geheele gebied der voor het menschelijk oor waarneembare trillingen, zoodat geen bevoorrechtiging van bepaalde toonhoogten optreedt maar een zeer zuivere, natuurgetrouwe reproductie mogelijk is.

De hoge tonen ontstaan in het sterk gebogen gedeelte van het membraan, terwijl de lage en de zeer lage tonen door het geheele membraan worden opgewekt. Een dergelijke constructie heeft ook nog dit voordeel, dat de traagheid welke juist bij de weergave der hoge tonen een belangrijke rol speelt zeer gering is, daar ook de

SABA-RADIO

Ontvangapparaten, Toebehoor
en Onderdeelen

ERKEND PRIMA FABRIKAAT

Uw handelaar kan het
U leveren, doch sta er
op SABA te ontvangen

ALLEEN-IMPORTEURS:

**N.V. Technisch
Bureau Mandersloot
MAARSSEN (U.) :: TELEF. 73**

RECTIFICATIE

In het nummer van 2 Mei
is in de advertentie van

TELEFUNKEN

een fout geslopen.
Onder de nieuwe EIND-
LAMPEN staat genoemd:

RES 1648

DIT moest zijn:

RES 164^D



Geldersche Radio Fabriek Arnhem

FABRIEK VAN:

G.R.F. TOESTELLEN
G.R.F. SPOELEENHEDEN

GROOTHANDEL IN:

PHILIPS	} MATERIALEN
VARTA	
PILOT	
LISSEN	
PLASTRO	

Levering uitsluitend via den handel

Vraagt prospectus van ons
toestel type DS 4 model 1929!

Alle stations

welke U met Uw toestel
kunt bereiken, hoort U met
prachtigen onvervormden klank

uit de **LOEWE LUIDSPREKER**

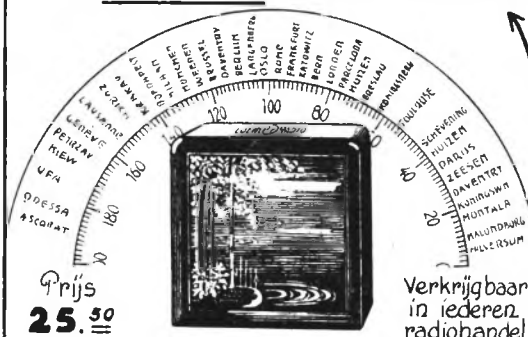

LOEWE RADIO

**HOLL. DEPART. AMSTERDAM
AMSTEL 67 TEL. 52179.**

Vertegenwoordiger voor Z.-Holland, Zeeland en N.-Brabant:
TASSERON'S Handel en Ingenieursbur., Conradkade 24, DEN HAAG

in trilling zijnde massa in dit geval zeer klein is. De lage tonen daarentegen, waar- bij de massa veel groter kan zijn, worden voortgebracht door een straaloppervlak van ruim voldoende grootte.

Doordat dit volmaakte systeem is inge- bouwd in een kast met speciale mem- braan-bevestiging, is vermeden dat de aan voor- en achterzijde van het membraan opgewekte amplitudes der lage tonen el- kaar, ingevolge de betrekkelijk kleine af- metingen van het membraan, opheffen.

Hierin nu ligt het geheim van de prach- tige en uiterst natuurgetrouwe weergave der diepe tonen, zoals die van contra- bas en pauken, welke met de Arcophon bereikt wordt.

Een luidspreker met dergelijk groot toonbereik is natuurlijk bijzonder gevoelig voor fouten in den versterker. Daardoor kan het soms schijnen alsof een luidspre- ker van mindere kwaliteit een betere re- productie geeft dan de Arcophon. Door parallelschakeling van een blokcondensa- tor is echter gemakkelijk te bewijzen, dat een dergelijke schijnbaar betere weergave haar oorzaak slechts vindt in het niet weergeven van vervormingen, welke op- treden in een minder goeden versterker. Deze vervormingen nu kunnen onder be- paalde omstandigheden door een slechten luidspreker worden verdood, terwijl de Arcophon met groote nauwkeurigheid de in den plaatkring van de eindlamp optre- dende stroomvariatiën omzet in geluids- trillingen. Daarom moet in combinatie met de Arcophon dan ook een ontvangstoestel gebruikt worden met werkelijk vervor- mingsvrije versterking (b.v. de Telefunken toestellen, welke met hun weerstandsver- sterking wel aan de hoogste eischen vol- doen). Ook dient er op te worden gelet dat de eindlamp voldoende energie kan afgeven en gebruikt wordt met voldoende plaatspanning en negatieve voor-rooster- spanning.

Ook uit een oogpunt van smaakvollen vorm voldoen de Arcophon's zeer goed en zij passen zich aan bij vrijwel elk milieu.

Voor al het luxe-type, de „Arcophon 5” bekoort door zijn fraaie lijnen en de prach- tige kleur. Het rustig-voornamen uiterlijk en de prachtige, onovertroffen weergave er van maken het bezit van dit instrument tot een blijvende bekoring van oor en oog.



Philips Kortegolf-ontvanger 2802

De technici, die met zooveel succes de bekende kortegolfzenders PCJ en PHI bouwden, hebben ook de constructie van een ultra kortegolf-ontvangstoestel ter hand genomen.

Het resultaat van hun werkzaamheden, zien wij thans in het zoo juist op de Hol- landsche markt verschenen toestel 2802. Men verwacht natuurlijk iets bijzonders en inderdaad, iets bijzonders is het ook. Een van de meest opvallende eigenschap- pen van dit compacte toestel is wel, dat het zoogenaamd universeel is, d.w.z. ge- schikt voor het ontvangen van alle in aan- merking komende golflengten. Zes spoel- len, welke in een praktische, metalen doos bij het toestel worden geleverd, stellen den gebruiker in staat door een enkelen handgreep over te gaan van het ultra- kortegolf-gebied naar de omroepgolven en vice versa. Een verdere bijzonderheid is, dat in dit toestel voor het eerst ge- bruik is gemaakt van hoogfrequentverster- king. Dit is eerst mogelijk geworden door de moderne schermroosterlampen. Deze hoogfrequentversterking bij ultra-korte- golf-ontvangst heeft niet alleen een groote gevoeligheid ten gevolge, maar verleent aan het toestel de uiterst belangrijke eigenschap van volkomen stralingsvrijheid.

Het is bekend, dat een z.g.n. gene- reerend toestel uit zich zelf begint te zen- den en de omgeving ernstig kan storen. Dit zelfde is op de zeer korte golven in nog veel ernstiger mate het geval, te meer daar men bij het zoeken naar ultra-korte- golf-stations verplicht is het toestel te laten genereeren. Dit genereeren nu kan bij het nieuwe kortegolf-toestel plaats vinden, zonder dat er een spoor van storing optreedt.

Het toestel bevat 4 lampen. Behalve de hoogfrequentlamp A 442, treffen we nog aan de speciale anti-microfonische detec- torlamp A 414, de eerste laagfrequentver- sterkerlamp A 415 en de penthode-eind- lamp B 443.

Een omschakelaar maakt het mogelijk op 4 dan wel 3 lampen te luisteren. Een geluidsterkte-regelaar is ook aangebracht.

THE A. B. C. RADIO
SINGEL 400 — AMSTERDAM

Complete Radio-Installaties

Speciaal adres voor Amateurs

Radio-Onderdeelen en Gereedschappen

389

De afstemcondensator, die met bijzondere zorg geconstrueerd is, is voorzien van een doeltreffende fijnregeling. De regeling van de terugkoppeling vindt plaats met een variablen condensator. Aansluitingen voor een electrischen gramfoon-opnemer zijn aanwezig en stellen den gebruiker in staat de radio-programma's met gram- foonmuziek aan te vullen. Bijzondere maatregelen heeft men genomen tegen de talloze insecten, die in tropische gewes- ten veel schade aan electrische apparaten kunnen toebrengen.

Alle materialen zijn bestand tegen lang- durig gebruik in de tropen.

Een rijk geïllustreerde uitvoerige ge- bruiksaanwijzing maakt den eigenaar de bediening gemakkelijk en duidelijke af- stemkrommen voor de verschillende spoel- eenheden maken lang zoeken naar de ultra-kortegolf-stations overbodig.

Schriftelijke Opleiding voor het Diploma van Radiotechnicus, Examen N.B.R.

Vraagt inlichtingen en gratis proefles

**Instituut voor Radio-Techniek
Paaschberg 16 - Oosterbeek.**



Mijn luidspreker schijnt toch zijn besten tijd gehad te hebben, de weergave lijkt mij niet erg natuurlijk meer.
(Deutsche Rundfunk)

IN ELK SCHEMA

DE BETROUWBARE

DRALOWID

BLOKCONDENSATOREN EN LEKWEERSTANDEN

RAMIE UNION — ENSCHEDE

3^e Radio-Salon

Kurhaus Scheveningen

TELE FUN KEN

Exposeert :

Radio-ontvangtoestellen,
Luidsprekers,
Lampen,
Versterkers,
Enz., enz.

Demonstreert :
TELEVISIE

TELEFUNKEN DEN HAAG
Vert. d. Siemens & Halske A.G. Huygenspark 38—39

HONS KORREBAUM

LOSSE NUMMERS VAN „RADIO-WERELD“ ZIJN VAAK UITVERKOCHT
WAAROM RISICO EN ONGEMAK ?
EEN ABONNEMENT BRENGT U ALLE NUMMERS THUIS

TIEN „HEGRA“ ELECTRO-DYNAMISCHE LUIDSPREKERS

GRATIS!

Voor den bezoekers van den DERDEN NEDERLANDSCHEN RADIO-SALON te Scheveningen van 16-26 Mei, stellen wij in overleg met den fabrikant, gratis ter beschikking, Tien „Hegra“ Electro-Dynamische Luidsprekers ter waarde van:

Fl. 500.— (VIJFHONDERD GULDEN)

met dien verstande dat iederen dag van den duur dezer Expositie, één „Hegra“ Electro-Dynamische Luidspreker aan één der bezoekers ter hand zal worden gesteld, op nadere overeen te komen voorwaarden

STAND 13

N.V. TEVA-RADIO

STAND 13

OPVALLENDE RESULTATEN

EEN LUIDSPREKER VAN BIJZONDERE KWALITEIT

WIJ hebben er reeds eenige malen op gewezen dat de overwinning van den moving-coil luidspreker nog niet daar is en een volkomen triomfeering boven alle andere typen tijdelijk of permanent nog lang niet vast staat. Het valt niet te ontkennen dat naast de vele voordeelen van dit type ook de electromagnetische luidspreker eigenschappen bezit, die zijn bestaan meer dan rechtvaardigen. De ontwikkelingsgang van de hoornlooze e.m. weergever is zeer spontaan gegaan en hierop volgde volkomen begrijpelijk een reactie in den vorm van een periode, waarin de perfectioneering van dit type luidsprekers voor eenigen tijd stil gestaan heeft. Het nieuwe seizoen zal echter verschillende nieuwe type's luidsprekers volgens dit principe brengen, die er ongetwijfeld op zullen wijzen, dat ook op dit terrein het laatste woord nog niet gesproken is en men met nieuwe energie aan de arbeid is gegaan.

Van de machtige Kolster-Brandes-fabrieken leerden wij een nieuw type e.m. luidspreker kennen, de K.B. 72, die een zeer merkwaardige plaats inneemt. Wij woonden een demonstratie van dezen luidspreker bij, die gegeven werd door de Technische Handelsmaatschappij „Detha”, die ons ten volle bewees, dat deze luid-

men verkrijgt dan een luidsprekerinstallatie van bijzondere kwaliteit. De K.B. 72 is een luidspreker-garnituur, geconstrueerd volgens zeer moderne principe's. De samenwerking der ingenieurs van Kolster en Brandes en hun gezamenlijke patenten hebben de fabricage van een luidspreker mogelijk gemaakt, die een ernstige con-



current van den electro-dynamischen speaker dreigt te worden. De machtige bas-tonen onttaarden bij dit model nooit tot een hinderlijke overmaat aan lage tonen, hooge tonen komen keurig tot hun recht, terwijl spraak en zang volkomen natuurlijk blijven. Deze luidspreker-eenheid is

een ideaal bezit voor den amateur. Niet alleen door den billijken prijs en de opvallend goede weergave, maar door de vele experimenteermogelijkheden, die dit type biedt. Het gebruik van een baffle plate maakt deze luidspreker tot een zeer interessant instrument, maar daarnaast geeft de keuze van baffle-plate een merkwaardige charme aan dit fabrikaat. Naast een klankbord van celotex, dat zeer goede resultaten biedt, verkrijgt men bij toepassing van een multiplex-plaat van 80 c.m. in het vierkant een krachtige weergever, die vooral ook orkestmuziek bijzonder tot haar recht laat komen. Ook bij kleinere klankborden en inbouw in kast toont deze luidspreker zich steeds een fabrikaat van een vooraanstaande industrie.

Er is één kwestie, waarop wij onze lezers attent willen maken. Niemand moet dezen luidspreker kiezen in de gedachte een exemplaar te koopen, dat op ieder toestel en iederen versterker goede resultaten zal bieden. Niets is minder juist. De resultaten van de K.B. 72 in combinatie met een goede baffle-plate zijn verrassend, maar voor wat, hoort wat. Zoolks iedere goede luidspreker is ook dit exemplaar gevoelig voor roosterstrømmen.

Alleen als men over een goeden laag-frequent-versterker beschikt, verkrijgt men goede resultaten. Waar deze eenheid los verkrijgbaar is en zoo gemakkelijk op een klankbord te monteeren is, lijkt het ons de aangewezen luidspreker voor inbouw in het radio-salontoestel of electrischen gramfoon.

Wij hebben dit type nauwkeurig op toonhoogte en sterkte der verschillende frequenties getoetst en dit versterkte slechts onze opvatting over de superieure kwaliteiten der Kolster-Brandes' producten.



spreker niet voor exemplaren van het moving-coil type behoefde onder te doen. Naast de complete luidspreker wordt echter het magneetsysteem en de conus in een unit vereenigd in den handel gebracht, die wij ter beproeving ontvingen. Het geheel wordt geleverd in een stevig metalen chassis zoodat noch conus noch overbrengingsmechanisme ontzet of beschadigd kunnen worden. Met behulp van enkele houtschroeven is deze eenheid tegen een baffle-plate vast te zetten en

	<p>FABRIKANTEN VAN HET GEDEA- plaatstroomapparaat: GBR. DELDEN Prins Hendrikkade 35 AMSTERDAM (C.) Telef. 48833, 40033</p> <p>Grossiers in Radio- artikelen — Electra- materiaal en Rijwielen VRAAGT OFFERTE</p>
---	--

LUIDSPREKER=REVUE

LUIDSPREKERS MET GOEDE TOEKOMST

ONDER de luidsprekers, waarvan de omzet de laatste maanden regelmatig toeneemt zijn enkele exemplaren, waarvan wij onzen lezers nog eenige bijzonderheden willen opgeven.

Allereerst de Atwater Kent luidspreker, een Amerikaansche luidspreker van de Atwater Kentfabrieken, een der machtige Amerikaansche radio-concerns. Deze luidspreker heeft een merkwaardig en krachtig magneetsysteem, waarvan wij hier-

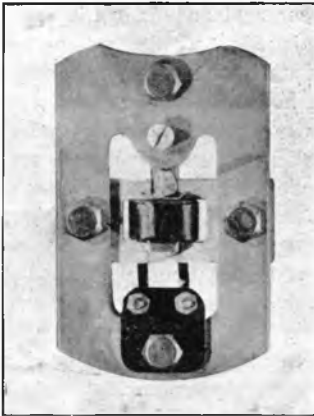

onder een afbeelding geven. Deze luidspreker is één van de electro-magnetische luidsprekers, die een zeer ruim toonbereik hebben en die een machtig eindgeluid naar behooren kunnen verwerken. De preparatie van magneetwikkeling en conus is zoodanig, dat vocht of vochtige lucht geen schadelijken invloed uitoefent. Voor buiten-demonstraties is dit dan ook het aangewezen fabrikaat.

De keuze electro-dynamische units



wordt steeds ruimer, maar het blijven toch enkele merken, die steeds meer de goedkeuring der amateurs kunnen wegdragen. Hieronder neemt o.m. de Brown eenheid een vooraanstaande plaats in. Dit systeem wordt zoowel met permanente- als met een magneet met bekrachtiging geleverd. Tot voor kort leverde alleen Brown in ons land een eenheid met permanente magneet.



De Hegra electro-dynamische luidspreker is een billijk geprijsd exemplaar, dat echter alle goede eigenschappen van zijn meer kostbare broeders in ruime mate bezit. De importrice, de N.V. Teva Radio heeft een tiental exemplaren aan de directie van de Irta afgestaan, ten einde deze aan de bezoekers van deze tentoonstelling uit te reiken op nader te bepalen voorwaarden. Iedere radio-luisteraar, die dezen luidspreker wel eens beluisterd heeft, zal een dergelijke attractie ten volle waardeeren, al gelooven wij niet dat de man, die de Hegra luidspreker koopt in plaats van wint op de Irta, een oogenblik spijt van zijn keuze zal hebben. In ons laboratorium tenminste blijft hij steeds één der luidsprekers, waarop wij bij geluidscontrole gaarne luisteren.

De Acustonfabrieken (importrice firma van Leeuwen) leveren behalve een modernen electro-magnetischen luidspreker, waarin de nieuwste verbeteringen op dit gebied zijn toegepast, ook een electro-dynamische unit, die tot het betere soort weergevers gerekend kan worden. Hoewel wij dezen luidspreker nog te kort beproefd hebben om er een nauwkeurig gedocumenteerd oordeel over uit te spreken, leerden wij dit fabrikaat bij een eerste kennismaking toch wel van een dergelijke goede zijde kennen, dat wij gaarne hierover binnenkort nog eens het één en ander mededeelen.

Men fluistert:

DAT binnenkort een nieuwe Brown luidspreker van zeer buitengewone kwaliteit op de markt zal worden gebracht,



DAT deze luidspreker in zijn prijsklasse al het bestaande verre zal overtreffen,



DAT de weergave alleen te vergelijken is met veel duurere electro-dynamische luidsprekers,



DAT een nieuwe constructie is toegepast, waarbij de conus en het telefoonwerk op chassis gemonteerd zijn,



DAT dit chassis tevens als klankbodem fungeert, waardoor een groote rijkdom aan lage tonen wordt verkregen,



DAT dit chassis gemonteerd is in een fraaie eikenhouten kast van ruime afmetingen, waarvan de voorzijde als scherm dienst doet,



DAT de conus geheel ingebouwd is en



DAT een snoer met stekkerpennen bijgeleverd wordt,



DAT toch de prijs van dezen luidspreker slechts f 52.50 zal bedragen en



DAT voor nadere inlichtingen en bestellingen men zich gelieve te wenden tot de Brown-importeur, T. B. HOOGHOUT, Spuistraat 34, Telefoon 41166, Amsterdam.

(Adv.)

PHILIPS

"MINIWATT"

**WONDER
SERIE**



**EEN
WEERGAVE
ZONDER
WEERGA**

Met Philips „Miniwatt“
Wisselstroom-Won-
derserie heeft Philips
volgens getuigenis van
de beste experts de
radio-ontvangst een
sprong vooruit gebracht.

De E 442, E 415 en
B 443 in combina-
tie gebruikt, verzekeren
een weergave, die wat
sterkte en natuurge-
trouwheid betreft, haar
weerga niet heeft.

E 442

E 415

B 443

PHILIPS

RADIO

GOED NIEUWS VOOR ZELFBOUWERS

De Philips' „Meesterzanger" luidspreker is zoo algemeen bekend, dat een nadere toelichting thans wel overbodig is. Het electro-dynamische systeem, volgens hetwelk deze luidspreker geconstrueerd is, maakt de bijzonder fraaie weergave mogelijk.

Het is echter onvermijdelijk, dat een luidspreker volgens dit systeem, indien op soliede wijze vervaardigd en in een fraai en duurzaam omhulsel gemonteerd, kostbaarder is dan in het budget van vele radio-amateurs past.

Om hieraan tegemoet te komen, brengt de N.V. Philips' Radio thans het eigenlijke „binnenwerk" van den „Meesterzanger" luidspreker, in den handel.

Dit magneetsysteem behoeft slechts tegen een triplex plaat of in een kast van bepaalde afmetingen te worden bevestigd om een luidspreker van superieure kwaliteit te verkrijgen.

Het magneetsysteem is in twee typen verkrijgbaar: met of zonder ingangstransformator.

Voor aansluiting achter een gewoon ontvangoestel moet men het type met ingangstransformator gebruiken.

De triplex plaat, waartegen het magneetsysteem gemonteerd moet worden, dient als z.g. schermplaat, welke ten doel heeft om de lage tonen goed te doen weergeven. Met een schermplaat van 60 x 60 c.M. worden reeds zeer goede resultaten bereikt. De schermplaat moet

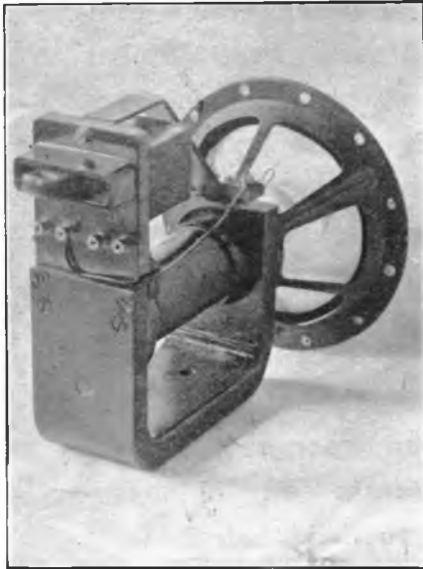

vooral niet te dun zijn, maar b.v. 2 c.M. dik. Om een goede aansluiting tusschen conus en schermplaat te verkrijgen, verdient het aanbeveling een viltring (b.v. van een ouden vilthoed) er tusschen te leggen.

Bij de montage moet men er op letten, dat er geen losse schroefjes of draden zijn en dat de plaat ook zeer stevig bevestigd is, daar anders deze onderdeelen bij krachtige muziek een hinderlijk ritselen kunnen veroorzaken.

Uitvoerige aanwijzingen worden bij het apparaat verstrekt.

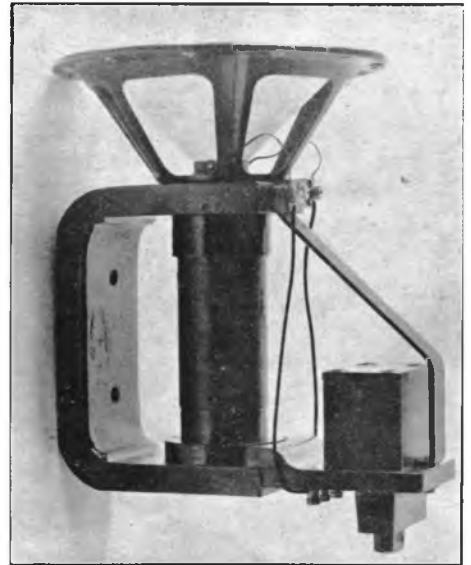

VERBETERT UWE ONTVANGST DOOR GEBRUIK VAN

ASTRA SPOELEN

GROOTSTE GELUIDSTERKTE

UITERSTE SELECTIVITEIT

ASTRA BASKETSPOELEN

Geheel vrij gewikkeld van dubbel zijde-omsponnen draad waardoor volkomen verliesvrij. Prijs per stel van 11 stuks No. 10—300. . . .

f 10.00

(Prospectus met golflengte-tabellen gratis op aanvraag).

ASTRA AFGETAKTE BASKETSPOELEN

Hiermede wordt op zeer eenvoudige en goedkope wijze de hoogst denkbare selectiviteit verkregen

Prijs per compleet stel van 4 afgetakte basketspoelen voor het geheele golfbereik

- 5.50

(Prospectus met beschrijving, foto's en schema's gratis op aanvraag)

ASTRA SOLENOÏD SPOELEN

Voor ultra kortegolf ontvangst; gewikkeld van blank verzilverd koperdraad, DE ultra kortegolfspeel bij uitnemendheid

Prijs per stel van 6 stuks (voor golfbereik 5—75 M)

- 10.00

(Prospectus met golflengte-tabel gratis op aanvraag)

ASTRA INBOUW SPOELEN W O 3

Deze spoelen, toegerust met speciale spoelvoet-schakelaars, vormen het ideale spoelenstel voor inbouw in elken ontvanger met H.F. versterking

Prijs geheel compleet met schakelaars etc.

- 20.00

(Uitvoerig prospectus met beschrijving, schema's en foto's gratis op aanvraag)

Handelmlj. VAN SETERS & Co., Afd. Radio, Nassau Ouwkerkstr. 3, Den Haag

Ir. EUGEN REISZ

de uitvinder van de bekende
Marmerblokmicrofoon
heeft thans ook een

Gramfoon-opnemer

van buitengewone
kwaliteit geconstrueerd
Prijs Fl. 24.—

Dezelfde Opnemer, doch met aangebouwde toonarm, voorzien van een veerende scharnier-inrichting en van een ingebouwde sterkteregeling

Prijs Fl. 48.—

Alleenvertegenwoordiger
voor Holland en Koloniën

J. A. VERZIJL

Prof. Poelsstraat 18 - HILVERSUM

SPLENDOR SUPER SERIE



VH 300

V 1508

V 62

Prijs: f. 8.50

f. 4.00

f. 4.75

EEN OPENBARING
DOOR ZUIVERHEID VAN TOON

SPLENDOR RADIO

N.V. SPLENDOR GLOEILAMPENFABRIEKEN - NIJMEGEN

Een greep uit
enkele door ons
geïmporteerde
kwaliteits-
producten

VOGEL LEDIONSPOELEN, KOPPEL,
 TRANSFORMATOREN, SMOER-
 DEELERS, BOUWDOOZEN, ENZ.

M: MICHAEL, DRAAGBARE-KOPPEL-
 ONTVANGERS, HOOGFR. TRANS-
 FORMATOREN en SMOORSPOELEN

ATOM-FREQUENS CONDENSATOREN
AMPLIETA EN **HEGRA** LUIDSPREKERS

IMPORTEURS:

TECHNISCH BUREAU
NIERSTRASZ

PLANTAGE MIDDENLAAN 62 AMSTERDAM

Grandioso
 WETTIG GED

Gans

TYPE I

TYPE II

ƒ 52.50

HET merkvoor **uw**
luidspreker!

Vraagt Uw installateur
 ons attestenboekje met
 beoordeelingen van een groot
 aantal der bekendste musici

Vluge levering
 Zichtzending op aanvraag.

1935 - N.V. GANS-RADIO

NIJKERK
 TEL. 93

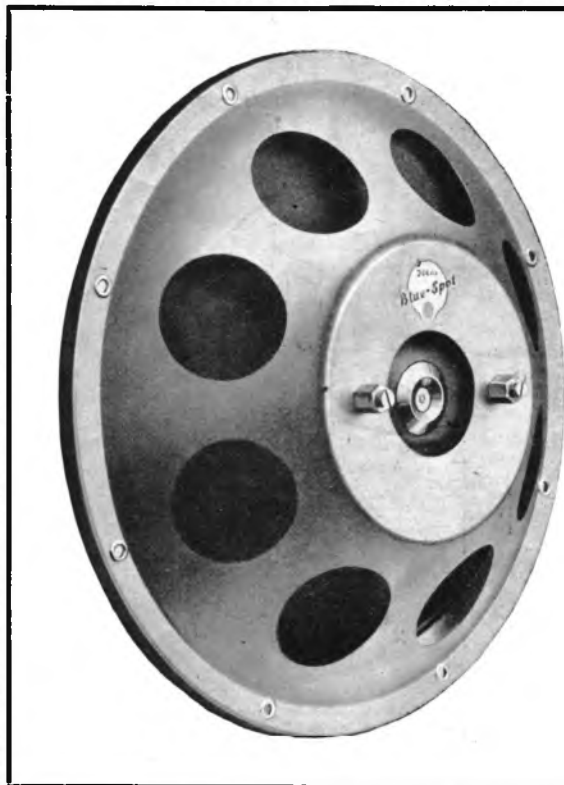

„Blaupunkt”-Chassis met Conus

De laatste interessante creatie
 der BLAUPUNKT-FABRIEKEN

Het blaupunkt-systeem kan op de meest eenvoudige wijze door middel van 2 schroeven op dit chassis aangebracht worden. Het chassis wordt compleet met Conus er in geleverd, waardoor het buitengewoon gemakkelijk wordt een luidspreker in elkaar te zetten, daar al het werk van samenstellen en centreeren vervalt.

De weergave overtreft alle verwachtingen en een enorm klankvolume kan verwerkt worden.

De lage prijzen maken onderstaande combinatie nog aantrekkelijker daar de prijs van het Blaupunkt-Systeem 66 K met fijnregeling is ƒ 14.50 en van het Blaupunkt-Chassis met Conus afzonderlijk ƒ 7.50. Het verdient aanbeveling het chassis tegen een klankbord aan te schroeven indien niet een luidsprekerkast gebezigd wordt. Als klankbord zouden wij een Triplexplank van 45 à 50 c.M. vierkant met gat ter grootte der Conus willen aanbevelen. Dit klankbord wordt echter niet door ons geleverd.

Imp. : ALFRED LUDERT

Gr. Koppel 1, AMERSFOORT, Telef. 549

Depôts: GRONINGEN, Akkerstr. 2a, Telefoon 4191
 VENLO, Fa. Alfred Meiler, Kl. Kerkstr. 11
 Geheerzaal: AMSTERDAM,
 Ing. E. Filipson, Corn. Schuytstraat 39

EEN HANDIGE GRAMOFOONVERSTERKER

NIET ALLEEN LABORATORIUM-INSTRUMENT, MAAR EEN IDEEAAL BEZIT VOOR IEDEREN DANSLIEFHEDDER

WIJ leven op het oogenblik in het tijdperk van den laagfrequent-versterker. Wij hebben allen al zooveel geprobeerd op het gebied van hoogfrequenteschakelingen, selectiviteitsproblemen, golfbereiken en antenne-variaties, dat heden ten dage geen amateur zich meer blind staart op „wat hij ontvangt”, doch mede wellicht onder den invloed van protesteerende huisgenooten zich thans eens bezig houdt met „hoe hij ontvangt”.

Ook in het Radio-Wereld-laboratorium hebben den laatsten tijd verschillende laagfrequentversterkers op stapel gestaan. Maar naast de geslaagde exemplaren zijn er ook wel producten ter wereld gekomen, die met een discreet, zij het daarom niet minder energiek gebaar onmiddellijk ter zijde werden geschoven. Voor het grootste deel werden deze versterkers ook slechts geconstrueerd voor het beproeven van ter bespreking gezonden onderdeelen en werden zij niet ontworpen voor een trouw en langdurig dienstbetoon. Maar de tijden veranderen en daarmede de eischen, die de lezers van Radio Wereld aan hun redactie stellen. De vaste rubriek nieuwe grammofoonplaten, die wij op velerlei verzoek sinds eenigen tijd brengen, maakte een permanente versterkerinstallatie voor ons noodzakelijk. Onze aesthetische keurmeester, die wekelijks voor den luidspreker plaats neemt teneinde onze lezers op het gebied van de hot-jaz en harten-ver-

overende tenoren te kunnen voorlichten, is een onbarmhartig man. Wanneer hij zich op den zetel des keurmeesters verheven heeft, begint hij zijn eischen te stellen met de onverbiddeijkheid, die de kunstenaar ten opzichte van zijn meer prozaïsche medemenschen pleegt te handhaven. Wanneer hij op zijn wekelijkschen keuravond voor, of juist gezegd onder den luidspreker heeft plaats genomen, dan eischt hij muziek, in ieder kwantum. Dan eischt hij volume en toont hij een hartgrondige verachting voor profane verschijnselen als doorgeslagen transformatoren of plaatstroomlampen met te weinig emissie. Wanneer de R.-W.-redactie niet dadelijk bereid en in staat is het schuchtere gefluister van Jac Smith tot een orkaan van geluid te laten aangroeien, wanneer zij niet onmiddellijk in staat is de drummer van de een of andere famous-danceband tot burengerucht te laten ontwikkelen, dan dreigt onze onbarmhartige criticus het gehele laboratorium van ons blad plus deszelfs levenden en roerenden inhoud aan zijn vernietigend oordeel te onderwerpen.

Vandaar dat naast de vele versterkers, die wij provisorisch samengesteld hebben voor verschillende doeleinden, er behoefte ontstond aan een permanente installatie, die naast een correcte weergave tevens over 'n behoorlijk volume beschikte. Onze gramfoonversterker is niets nieuws, niets sensationeels, maar is volgens onze erva-

ring een betrouwbare installatie, die iedereen gebruiker tevreden zal stellen. Reeds verschillende malen werden wij verzocht een beschrijving te bieden van een dergelijk apparaat en wij meenen niet beter te kunnen doen dan deze in dit nummer, dat gewijd is aan de zuivere luidsprekerweergave, te brengen.

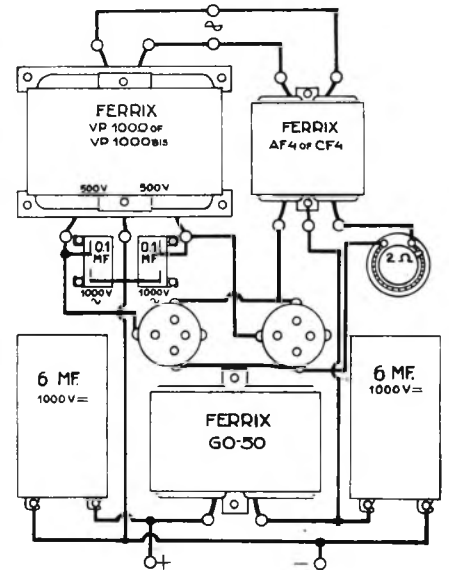

Voor gramfoonmotor gebruiken wij de Elgrafoon, de elektrische gramfoonmotor van de N.S.F. Momenteel maken wij daarbij gebruik van de Siemens-gramfoonopnemer, die blijkens onze ervaring een gelijkmatige, maar krachtige weergave van alle frequenties biedt. Met een lamp, laagfrequentversterking verkrijgt men met deze apparatuur reeds een behoorlijk kamergeluid, dat echter voor ons doel niet voldoende is. Daar wij voor alles de input van onzen krachtversterker zuiver en onvervormd willen hebben, werd de voorversterker reeds met een tamelijk ruime lamp uitgerust. Ten overvloede werd nog een m.a.-meter in de plaatkring aangebracht, zoodat wij volkomen zekerheid hebben, dat een onberispelijke kwaliteit naar den krachtversterker gevoerd wordt. Deze versterker is volgens push-pull-schakeling gebouwd, waarvan wij in figuur 1 het principeschema geven. Als transformatoren hiervoor kozen wij na vergelijking van diverse merken de Pye-transforma-

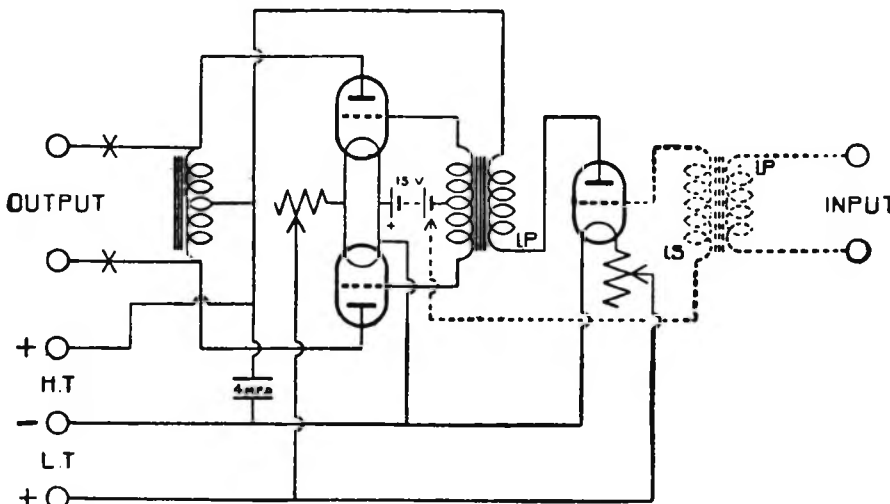

Fig. 1.

EEN NIEUWE BICONE

Luidspreker

Verzuimt vooral niet een kijkje te nemen in onzen Stand, alwaar wij exposeeren: een complete serie Bicone Luidsprekers,

DE NIEUWE BICONE 2007 A

speciaal geschikt voor groote woonvertrekken en kleine zalen;
electro-dynamische luidsprekers met extra groot vermogen;
volledige Krachtversterker-installaties, voor restaurants, enz.

Indien gij nog nooit een Bicone luidspreker hoorde hebt gij iets verzuimd, wat gij thans goed kunt maken. Eerst dan zult gij weten wat met een werkelijk goeden luidspreker en een goed radio-toestel bereikbaar is.

BELL TELEPHONE MANUFACTURING COMPANY

AFD. NEDERLAND EN INDIË

's-GRAVENHAGE - SCHELDESTRAAT 162

STAND No. 37-38, 47-48

toren. Wij hebben de ervaring van dit fabrikaat, dat het een buitengewoon nauwkeurige weergave mogelijk maakt, terwijl duurzaamheid en afwerking van deze producten ook hier tip top zijn.

Volume regeling op den versterker hebben wij niet toegepast, dit vindt plaats met behulp van een potentiometer op den voorversterker. Als versterkerlampen in laatste en voorlaatste trap werden Tb 04/10 toegepast, die ongeveer 350 volt plaatspanning krijgen. Oorspronkelijk vond de plaatvoeding plaats met behulp van droge batterijen, omdat wij voor alles een volkomen bromvrije weergave wenschten. Met het thans gebezigde plaatsspanningapparaat voor groot vermogen, werd echter dit resultaat ook volkomen bereikt.

Het plaatsspanningapparaat werd volgens het hierboven afgedrukte bouw-schema samengesteld uit onderdeelen van de firma van Seters. Bij 400 volt kan dit apparaat ruim 50 m. a. leveren, dus ruimschoots voldoende voor ons doel. Als gelijkrichtlampen gebruiken wij hierbij de Philips 505 lampen.

Dank zij de goede filterinrichting, waarbij o.m. een open kern smoorspoel toegepast is, bleek de bromvrijheid zoo groot, dat ook wanneer men het oor voor den luidspreker houdt, geen periodetoon waar

te nemen valt. Dit resultaat is des te meer opmerkelijk, daar wij voor de voeding van het magnetisch veld van den electro-dynamischen luidspreker gebruik maken van een metaal-gelijkrichter. Voor alle zekerheid hebben wij hem echter overbrugd met een electrolytischen condensator. Ook de keuze van luidspreker en de plaatsing hiervan vereischt nauwkeurige aandacht.

Daar een deel der in den handel zijnde gramfoonplaten een tamelijk donker timbre heeft, voldeed ons het uitsluitend gebruik van een electro-dynamischen luidspreker niet ten volle. Ook kampten wij met het bezwaar dat bijv. de frêle stemmetjes der revuegirls, die onze platencriticus soms aan zijn oordeel moet onderwerpen, vaak iets te donker overkwamen. Weliswaar was dit min of meer afhankelijk van den electro-dynamischen luidspreker, die toegepast werd, maar zooals boven reeds gezegd onze gramfoonmedewerker is een onverbiddelijk mensch. Met behulp van het, in ons vorig nummer

beschreven, mixing-panel werd nu een goeden electromagnetischen luidspreker bij het ensemble aangesloten en deze combinatie geeft in onze ooren thans een vrijwel volkomen benadering van het origineel.

Zowel bij de e.d. luidspreker als bij de e.m. maken wij gebruik van een baffle-plate, in het laatste geval van celotex. Ook aan de plaatsing der luidsprekers is zorg besteed, de beste resultaten verkregen wij als de beide luidsprekers ongeveer twee meter van elkaar verwijderd werden opgesteld. Dit laatste hangt echter af van de acoustiek van het vertrek, zoodat dit geen gegevens zijn, die overal van waarde zullen blijken.

Wij vestigen er ten slotte de aandacht op, dat zij, die een dergelijke versterkerinstallatie willen construeeren, rekening moeten houden met de hooge bedrijfsspanningen, zoodat bij gebruik buiten het laboratorium zekere veiligheidsmaatregelen zeer zeker niet achterwege mogen blijven.

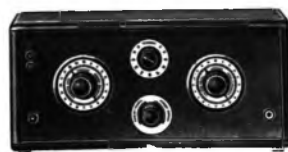

VITUS Vierlamps-Raamontvanger
TYPE STUDIO IV Fl. 95.-
Zeguers Radiozet, Maastricht

KORTE GOLF-AMATEURISME

door ROO5

Ik heb in de afgelopen weken wederom een ontdekking gedaan en wel, dat er zoowaar ook belangstelling begint te komen voor de 80 M. band, die zoo langzamerhand in het vergeetboek was geraakt. Dit beteekent voor den niet geroutineerden K.G. luisteraar een voordeeltje, want 't luisteren op 80 M. is speciaal wat het afstemmen betreft en de behandeling van den K.G. ontvanger natuurlijk gemakkelijker dan op de lagere golfengten en daarbij komt dan nog, dat met een gewoon honingraat-toestel het niet veel moeilijkheden zal geven om tot 80 te dalen, zoodat zij, die tot op heden niet naar de amateurs konden luisteren, thans ook weer een kansje krijgen.

Voor de rasechte K.G.-luisteraar, die van alles wat er voorvalt op de hoogte wenscht te blijven, is het nu juist niet zoo heel aangenaam. Gaat U zelf maar eens na. Eenige weken geleden zijn vele experimenteerende amateurs van de 40 M. band afgezakt naar de 20 M. band, waar het gebleken is een schitterende dx band te zijn. Reeds vroeg in den avond worden daar al verschillende W's gehoord. Eenigen van hen zijn zelfs nog brutaler geweest en hebben de sprong gemaakt naar de 10 M. band, waar nog wel niet veel van bekend is, doch waar ook verrassingen niet uit zullen blijven. Resumeerende blijkt dus, dat de echte K.G. luisteraar thans verplicht is, wil hij weten wat er voorvalt, te luisteren op 80 M., 40 M., 20 M. en 10 M., terwijl hij vroeger hoofdzakelijk zijn aandacht concentreerde op 40 M. Het is hem dus wel niet gemakkelijker gemaakt.

Wat die 80 M. band betreft het zijn hoofdzakelijk de telefoniestations, die naar deze hoogere band willen verhuizen, en waar er nu veel telegrafie-stations naar 20 zakken, bestaat er kans, dat binnenkort op de 40 slechts zeer weinig Hollanders te hooren zijn. Maar zoo'n vaart zal het denk ik wel niet loopen, want er zijn toch altijd nog heel wat buitenlanders op de 40 te hooren en als je verbindingen wil maken, dan ben je toch aangewezen op de drukste band voor de grootste kans.

De eerste aanwijzing der verhuizing kreeg ik de vorige week, toen ik PAOLC op 40 tegen PAOJQ hoorde vertellen, dat hij nu zou trachten op de 80 M. te komen. Deze proef volgde ik natuurlijk ook en

even later hoorde ik OLC op 77 M., dus was hij al in de band, welke van 75 tot 85 loopt aangeland. Van PAOJQ hoorde ik op de 80 M. band niets en later ook niet meer op de 40 M. band, zoodat hij vermoedelijk trouble had. Zoo had deze eerste proefneming voor deze stations dus al een heel pover succes.

Toen ik Zaterdag daarop, 27 April weer als naar gewoonte ging luisteren trof ik al spoedig twee met elkaar werkende stations op de 40 M. band, die het over een spoelenkwesie niet eens waren. Het waren PAOLD en PAOAS die, naar mij al spoedig bleek ook pogingen in het werk stelden om hooger op te gaan zitten. Uit het qso maakte ik al spoedig op, dat PAOAS van de stelling was uitgegaan, dat wanneer je op de dubbele golfengte wilde komen, je eenvoudig een spoel nam van dubbele afmetingen en de zaak zou voor elkaar zijn. PAOLD was het blijkbaar hier niet mede eens, doch wist evenmin hoe op de 80 te komen. Wederom werd door PAOAS een poging gedaan, doch ook weer zonder resultaat. Wanneer hij terugkomt op 40 om PAOLD naar zijn rapport te vragen, mengt PAOYW zich plotseling ook in het gesprek en roept vlak naast PAOAS ook PAOLD op, waarvan hij weet, dat deze op dit oogenblik zeer zeker zit te zoeken, en vraagt hem bij te willen staan, daar ook PAOYW op de 80 M. wil testen. Hiertoe is hij natuurlijk direct bereid en als hij OAS hiervan in kennis stelt, is deze direct ook van de partij, want zoo zegt hij, ik wil wel eens zien of het hem nu wel gelukt om daar te komen. Spoedig is de afspraak tusschen de drie stations gemaakt en PAOYW verdwijnt van de 40 M. om... nagenoeg vlak hierop weer op te duiken op de 80 M. band en dat niet alleen maar zelfs op precies 80 M. Zuiverder kan het haast niet. Alleen blijkt, dat zijn sterkte ongeveer de helft is van die op de 40 M. band heeft bereikt. Wanneer hij voor rapport naar de 40 terugkomt, blijkt dat zoowel OLD als OAS hem ook gehoord hebben en thans vragen, op welke manier hij het gedaan heeft. En dit blijkt al heel eenvoudig, namelijk enkel en alleen door zijn condensator wat verder in te draaien. Antenne, tegenwicht, alles was verder onveranderd gebleven, wat zeer zeker wel de oorzaak zal zijn geweest, dat hij aanmer-

kelijk zwakker was dan op 40. Als het zoo eenvoudig gaat, moet het bij hem ook gaan redeneeren zij en jawel hoor nog geen tien minuten later hoor ik beide stations op 80 goed doorkomen. Wanneer het op deze manier doorgaat zal ook de 80 M. band dus al spoedig het beluisteren waard zijn.

Voorts hoorde ik nog een station, dat tamelijk laag zat en een lezing hield, waarbij op de achtergrond muziek gegeven werd. Hoewel ik zeker vijf minuten luisterde, werd geen call gegeven, zoodat ik niet weet, wie het geweest is. Zou deze al Daventry geïmiteerd hebben zooals in een der voorgaande nummers aangegeven?

Over het algemeen was het verder op dezen avond bijzonder stil en is er dan ook niets bijzonders te vermelden.

* * *

Als naar gewoonte luister ik den volgende Zondag voornamelijk op de 40 M. band, doch het is ditmaal zeer slecht. De eenige stations, die goed weten door te komen voor 12 uur zijn de Engelschen 5YZ en 6WT. Eerstgenoemd station is in qso met een landgenoot en zegt, dat de 20 M. band zoo'n schitterende band voor dx is, terwijl 6WT een ander aan het aanroepen is. Voorts zijn er nog wel eenige andere Engelschen in de lucht, doch zij komen niet harder door dan R1 tot R2 zoodat van roepletters nemen niet veel kan komen. Heele brokken vallen door QRN weg. Ook de Fransche en Belgische stations, die gewoonlijk op dit uur in groote getale aanwezig zijn, schitteren door afwezigheid. Een en ander is oorzaak, dat ik sluit met het voornemen, niet eerder te gaan luisteren voor circa een uur of half 7, daar dit in de meeste gevallen een zeer geschikte tijd is. En ik heb mij hierin niet vergist, want wanneer ik de K. G.-ontvanger inschakel, blijkt deze juist afgestemd te zijn op 5JO te Cambridge, die als het ware in de kop-telefoon brult.

(Wordt vervolgd).



Philips,,Standaard" Combinatie

**thans
uit
voorraad
leverbaar**

De uiterst eenvoudige bediening der Philips Standaard Combinatie - het feit, dat men ze met een steker direct op de lichtleiding kan aansluiten - de natuurgetrouwe, krachtige weergave: dit zijn de ideale eigenschappen van de Philips Standaard Combinatie.

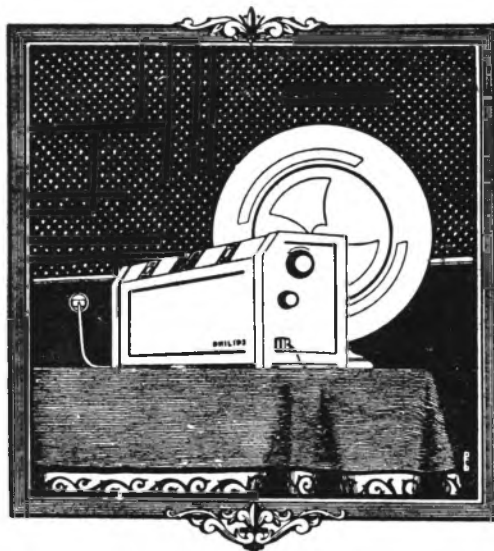

**PHILIPS
„STANDAARD" COMBINATIE**
bestaat alleen uit het Philips
Ontvangtoestel No. 2514,
Philips Luidspreker No. 2007
en Philips Antenneveiligheid
No. 4382

(zonder antenneaanleg)

Prijs fl. 288.25

*Desgewenscht kan de Combinatie in
12 maandelijksche termijnen worden
betaald. De prijs wordt dan F. 306.70*

P H I L I P S

GRAMOFOON EN RADIO

NIEUWE GRAMOFOONPLATEN

Columbia

Truly Rural.
Lily Morris and Orchestra (with Chorus).
9597.

Lily Morris blijkt een uitnemende artieste te zijn. „Comédienne” noemt men haar in den catalogus. Zij is een artieste, die zich specialiseert in het voordragen van een gewone song. Maar de wijze waarop zij dit doet, stempelt haar tot een kunstenaar, die in de klasse Sophie Tucker thuis behoort. Haar stem heeft de eigenaardige charme, welke een specifieke hoedanigheid blijkt van alle jazz-singers van het vrouwelijk geslacht. Geest vermengd met wat sentimentaliteit. De Amerikanen zijn reeds op al-mogelijke manieren uitgescholden, maar het is een feit, dat zij een kunst-genre van licht gehalte wisten tot stand te brengen, dat heel wat meer waard is, dan vele producten der lichte muze, die wij in Europa te slikken krijgen. In de eerste plaats zijn de teksten vrijwel nimmer banaal. „Love” wordt gewoonlijk bezongen in „the moonlight” en de pikante situatie, die menig continentaal levensliederaar hieruit doet geboren worden, is vreemd aan het Amerikaansche liedje. Zij, die zich in dienst stelden van deze jazz-muziek, wijzigden door hun voordracht niets aan het karakter van muziek en tekst. De eene song moge eens wat heel veel op de andere lijken, de originele gedachte, die aan een bijzondere inspiratie ontspruit, moge wel eens zoek zijn, jazz-muziek heeft tal van artisten op een eerste plan gebracht, die er waarlijk op thuis behooren. Van de vele comédienes, die New-York rijk is, behoort Lily Morris, (die ook voor de sprekende film buitengewone dingen heeft gedaan) tot de beste. Zij heeft Columbia brillant werk geleverd. Truly Rural en het zich aan de andere zijde bevindende „Don't have any more, Mrs. Moore” geven hiervan blijk. De reproductie is uitnemend.



Parlophon

Parisette.
Saxophon-orchester Dobri.
B 17526-I (II).

Er zijn mensen, die een doodelijken angst voor een saxophon bezitten. Een grammofoonopname, geheel verzorgd door een orkest uitsluitend uit saxophoons bestaande, moet voor hen een chimère zijn. Zij zullen zich echter kunnen troosten door de prestaties van het Dobri-ensemble. Zeker: er zijn betere saxofonisten in de wereld. Men kan zich een grooten volume klank voorstellen, dan nu geproduceerd. Maar er zit in het geluid, door zoovele saxophoons ontwikkeld, een warmte, een prettig timbre, dat altijd frappeert. De leider van dit orkest combineerde de mode-hit Parisette (een schlager, die, wonder boven wonder, het in Holland niet tot dié mate van populariteit heeft weten te brengen als in het buitenland) met de one-step „Elle a perdu son pantalon”. Het valt zeer moeilijk, op de letterkundige verdiensten van den laatsten titel in te gaan. Het zij voldoende te vermelden, dat de componist van dit schoone lied geen enkele symbolische bedoeling met deze aanduiding had. Men zoek er dus niet meer achter dan uit de eenvoudige woorden blijkt.....

Heeft men zich overgegeven aan de gedachte, een saxofoon-orkest eigenlijk niet zoo heel erg te vinden, dan valt er bij de Dobbri-mannen heel wat te waardeeren. Het is geen ensemble, dat de wereld zal veroveren, maar als amusements-orgaan is het te apprecieeren. Wat verlangt men eigenlijk meer, wanneer men een grammofoon-plaat koopt, die schuchter erkent, dat „zij” iets verloren heeft?



Brunswick

Ol' man river.
Al Jolson with Orchestra.
7900.

Het is een modern sprookje: er was eens een jongen, die nergens voor deugde. Zelfs niet voor vatenwasschen. Hij begon liedjes te zingen, zonder enig succes. Jaren lang behoorde hij tot de tallozen,

die het probeeren, zonder het verder te kunnen brengen. Hij kwam langzaam, maar zeer onzeker er boven op. De Brunswick maakte enkele opnamen, die niets deden. Toen kwam de sprekende film. Een der grootste successen was The Jazz-singer. Daarin trad, door bijzondere omstandigheden, de jongen op. Plotseling kwam er vraag naar de grammofoonplaten, eens door hem gezongen. Brunswick had er zoo'n stelletje, die oorspronkelijk voor stroppen werden aangezien. Oplaaag na oplaaag werd uitverkocht. De jongen, die eens „niks” was, begon eischen te stellen. En kreeg het gedaan, dat men voor elke plaatzijde een bedragje van \$ 10.000 betaalde. Per geheele plaat krijgt hij dus een som van vijftig duizend gulden betaald. Al Jolson, zoo heet de tot een wereldvermaardheid gegroeide kunstenaar, heeft zich zelf tot multi-millionair gemaakt en de aandeelhouders van de Brunswick tot tevreden lieden. Zijn interpretatie van „Ol' man river” en de zich aan de andere zijde bevindende „Back in your own back yard” is uitnemend. De stem is frappant van klank, weinig, heel weinig zangers zijn er, die grooter grammofoon-succes bleken. Natuurlijk heeft de sprekende film hem een handje geholpen, maar wat Al Jolson als grammofoon-artist presteert, daarover zijn allen het eens: hij is een „star”, zooals er maar weinigen zijn. En de platen van Brunswick verheugen zich in een enorme populariteit. Die meer dan verdiend is, omdat Al Jolson er inderdaad in slaagde, een geheel persoonlijk cachet aan zijn werk te geven. „Personality” is, jammer genoeg, een niet al te veel voorkomende eigenschap.

Voor radio-uitzending en reproductie per versterkte grammofoon bijzonder geschikt.

SONORA

de vooraanstaande
RADIO

Bio Sonora
Grammofoonversterkers

Aanvragen voor
alleen-vertegenwoordiging aan den fabrikant:

RADIO-TUKKER GOUDA

IEDERE MODERNE LUIDSPREKER KAN EEN GOEDE WEERGAVE BIEDEN



DOCH ALLEEN BIJ GEBRUIK VAN
EEN LAAGFREQUENT-VERSTERKER
DIE VERVORMINGSVRIJ IS

KIEST DAAROM

Transforma-Laagfrequent
Transformatoren

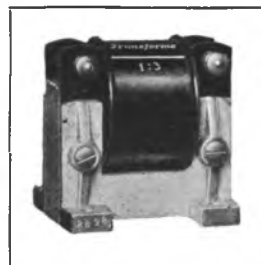

N.V. TRANSFORMER
WORKS

N. Uilenburgerstr. 40
AMSTERDAM

Telef. 46440-43640

Filiaal: GRONINGEN
Tuinbouwstraat 160

ER IS NIET BETER



ONDER DE LUIDSPREKERS
DIE IN DIT NUMMER BESPROKEN
WORDEN, IS DE

ATWATER-KENT

EEN DER LAATST
AANGEKOMENEN

DE LAATSTEN ZULLEN DE EERSTEN ZIJN!

IMPORTEUR:

E. A. LOEB, Noordeinde 188, Den Haag

RADIO-SALON SCHEVENINGEN - STAND No. 74



OP LUISTERPOST

LANGZAAM maar zeker trekken de nevels, waarmee men de besluiten der conferentie te Praag voor den belangstellenden luisteraar versluierd hield, weg en kunnen wij ons een beeld maken van de boedelscheiding, die in Cecho-Slovakije bewerkstelligd werd. Waar dit onderwerp de aandacht van onze radio-liefhebbers ten volle waard is, wil ik deze week de mij toegestane plaatsruimte aan een nadere beschouwing van den nieuwen toestand besteden, een toestand die wij te aanvaarden hebben en waar wij onze afstemlijsten naar regelen moeten.

De eenige goede maatregel, die genomen werd, is het verminderen van de officiële zenders in de meeste landen. Zooals ik reeds vroeger schreef, beschouw ik het opruimen van een aantal onbelangrijke kleine keffers als een goede daad. Frankrijk, dat over \pm 30 meer of minder krachtige stations beschikt, zal het ná 30 Juni a.s. met veertien moeten doen; Duitschland en Engeland, reeds sedert eenige maanden op den weg der beterschap, maar nog steeds op resp. 25 en 20 verschillende golflengten werkende, zullen zich met resp. 15 en 12 moeten tevreden stellen.

Welke richtlijnen de assemblée bij de verdeling der golflengten volgde, kan de luisteraar, die slechts over een stel normaal menselijke hersenen beschikt, niet bestraald door het schitterend licht der diplomatie, toch niet doorgronden. Waarom kreeg Rusland, waar de radio slechts een geringe rol speelt, 21 zenders? Omdat het grondgebied der Sovjet-Unie bovenmatig groot is? Wat hebben die miljoenen, die geen belang in radio stellen, aan zooveel zenders, die anderen landen onttrokken worden? Wat doe ik met een portemonnaie, als ik geen geld heb! En zoo zijn er tal van raadselachtigheden. Een ding is buiten twijfel: Nederland, het land dat de oudste kulturele rechten in den aether heeft, waar de luisteraars een belangrijk percentage der bevolking vormen, Nederland heeft in alle opzichten aan het kortste eindje getrokken. Men heeft het niet eens laten trekken, maar

hem eenvoudig twee nieten in de hand geduwd. Dat is het gevolg er van, dat men bij ons partijbelang boven algemeen belang stelt, en dat de overgrote meerderheid der Nederlandsche luisteraars te Praag *niet* vertegenwoordigd was. Dat de status, die door deze vergadering in 't leven geroepen werd, lang bestendig blijven zal, kan ik niet gelooven. Bij een volgende gelegenheid moge dan de stem van Nederland krachtig gehoord worden, en ik ben overtuigd, dat zulks de gewenschte uitwerking zal hebben, gezien het precedent door Denemarken geschapen. Dit kleine land weigerde eenvoudig afstand te doen van zijn goed recht op den 1153 M. golf (Kalundborg), en het kreeg zijn zin, terwijl dit recht lang niet zoo stevig gefundeerd was als dat van Nederland op den 1071 M. golf.

Maar nakauwen helpt thans niet, alleen het vaste voornemen ons bij een volgende gelegenheid niet in een hoek te laten drukken!

Wanneer wij den nieuwen toestand met den thans heerschenden vergelijken, dan komen wij tot de conclusie dat de sterke zenders, d.z. die waar wij gewoonlijk naar luisteren, omdat zij ons smakelijken kost voorzetten, geen groote mutaties ondergaan.

Wij weten nog niet met zekerheid, hoe de verschillende landen de hen toebe-

deelde golflengten over hun zenders zullen distribueeren, maar wij kunnen met eenige waarschijnlijkheid gissen, dat men om technische redenen geen groote veranderingen treffen zal, indien men met een geringe frequentiewijziging voor een bepaald station kan volstaan! Voor de belangrijke zenders komen wij dan tot de vergelijking zooals deze door onderstaande staat wordt aangegeven.

Noorwegen heeft ons bovendien onze mooie golflengte van 1072 M. afgesnoept!

Er zal na 30 Juni voor onze luisteraars weer werk aan den winkel zijn, voordat zij hun lijsten met den nieuwen toestand in overeenstemming gebracht hebben. Als nu maar de herkenningsteekenen ongewijzigd blijven, is het wel te doen. Met een beetje geluk stel ik mij voor in één week door den breiberg heen te werken.

Toen ik de zaak met mijn ouden vriend Vinkhaan besprak, begonnen zijn oogen wild te rollen. Hij uitte een reeks oneerbiedige woorden aan het adres van alle radio-conventies, haalde een dik portefeuille van den rommelzolder, gooide het met een smak op tafel, dat de vellen papier en het stof door de kamer dwarrelden en sprak: „Daar heb je nou mijn afstemlijsten over de laatste drie jaren! Allemaal niets meer waard! Als dat geen moffenwerk is, laat ik mij hangen! Ik stem in den vervolge alleen op Hilversum af, dan heb ik dien rommel niet meer noodig!”

„Als je maar eerst weet, of je ná 30 Juni Hilversum nog zult kunnen hooren!”

Met dezen troost liet ik hem met zijn paperassen achter als C. Scipia Africanus op de puinhopen van Carthago anno 145 p. C.

R. O.

STATION	Golf. volgens		STATION	Golf. volgens	
	Brussel	Praag		Brussel	Praag
<i>Frankrijk</i> Parijs	1744	1725	<i>Duitschland</i> Zeesen	1648	1635
Lyon la Doua	469	466	Freiburg	577	572
Toulouse	383	381	München	537	533
Petit Parisien	336	345	Langenberg	462	473
Marseille	315	316	Frankfurt	421	418
Lyon	291	289	Hamburg	392	390
Straszburg	268	265	Stuttgart	374	372
Nizza	250	255	Leipzig	362	360
Bordeaux	238	220	Breslau	321	325
<i>Polen</i> Warschau	1385	1411	Koningsbergen	280	276
Kattowitz	416	408	Keulen	263	259
<i>Oostenrijk</i> Weenen	520	517	Neurenberg	240	239
<i>Hongarije</i> Budapest	545	550	Flensburg	219	227
<i>Engeland</i> Daventry	1562	1553	<i>Zweden</i> Motala	1351	1348
Daventry exp.	482	479	Stockholm	438	436
Dublin	411	413	<i>België</i> Brussel	512	507
Manchester	378	377	<i>Italië</i> Milaan	504	501
London	358	356	Rome	444	441
Newcastle	244	242	Turijn	272	274
<i>Spanje</i> Barcelona	350	349	<i>Cecho-St.</i> Praag	343	342
<i>Noorwegen</i> Oslo	498	493	<i>Yoego-St.</i> Ljubljana	577	572

IK WENSCH TE WETEN

M. B., ??? Aangezien U met verschillende toestellen 's morgens een zeer slechte ontvangst heeft, moet de fout buiten het toestel gezocht worden. Daar netspanning in morgenuren vrijwel constant is, zouden wij als eenige oplossing weten een lek in de antenne, veroorzaakt door zonnenscherm of openstaande deur. Hangt de invoer van Uw antenne goed vrij?

Kwaliteit en sterkte verminderen niet door toepassing automatische negatieve roosterspanning.

M. G. K., A'dam. Wij raden U aan kern van den transformator en huizen der condensatoren aan aarde te leggen.

G. B., A'dam. Het ruischen wordt waarschijnlijk veroorzaakt door hoogfrequent- of detectorlamp. Plaatstroomapparaat is geschikt voor twee maal laagfrequentversterking door transformatoren.

K. L. S., A'dam. 1. Nee, dit is onjuist, hierdoor daalt de plaatspanning te veel. 2. Wij vermoeden dat de fout in den laatsten transformator schuilt. 3. Uitgangstransformator 1 : 1.

A. M., A'dam. Dit wijst op sluiting in één der lampen. Vermoedelijk zakt bij het warm worden één der gloeidraden uit.

A. D., Bussum. Onze ondervinding is, dat deze schakelaar geen verliezen veroorzaakt, wellicht heeft U echter een exemplaar, dat niet in orde is.

F. F., Bussum. Hiervoor kunt U het beste een potentiometer van 1000 Ohm nemen. Deze draadgewonden weerstandjes worden in serie met de aardleiding geplaatst.

S., Beverwijk. Handelsadressen mogen wij niet geven. Dit merk toestellen kennen wij niet, vermoedelijk eigenbouw.

Th. K., Bergen. Dit wijst op een slecht contact in Uwe antenne. Vermoedelijk is de lekweerstand niet van de juiste waarde.

J. M., Deventer. De aansluitklemmen voor den gramfoon-opnemer in dit toestel zijn niet verbonden aan de primaire zijde van den laagfrequenttransformator, maar gaan naar rooster en gloeidraad detectorlamp.

v. G. Jr., Deventer. Dit moet microfonisch effect zijn, vermoedelijk van de A 415. Over het door U genoemde type gelijkrichtlampen hooren wij geen abnormale klachten.

Uitg., Drachten. Wij raden U aan smoorspoeltjes in anodeleidingen, en deze overbruggen door blokcondensatoren. Het gillen is een koppeling over den weerstand van de batterij.

P. B., Dordrecht. Het kraken wordt vrijwel zeker veroorzaakt door slecht contact in den draaischakelaar, dit komt meer voor.

K. J., Eindhoven. Stroomafname bedraagt ongeveer drie ampère bij 6 volt, een Fordbatterij is hiervoor zeer goed bruikbaar.

G. Sr., Elst. De primaire condensator moet op een bepaald punt sluiting maken. Als aarde kunt U de massa van den wagen nemen.

Dr., Ewycsluis. Een dergelijke installatie is zeer zeker een ernstige bron van radiostoringen. Het lijkt ons niet waarschijnlijk dat Uw bezwaar voor de hinderwet van waarde is.

B. K., Gouda. Uw toestel is verouderd, de lampenkeuze is bovendien onjuist. Als laatste lamp zal een Res 164 d of B 443 zeer zeker verbetering brengen.

De V 62 is inderdaad een zeer ruime lamp, versterkingsfactor is echter niet zoo groot. Als vierde lamp in Uw omroepontvanger zeer zeker aan te raden.

A. H. H., Groningen. Indien U antenne van toestel verwijderd en storingen blijven, dan schuilt de fout in toestel. Is stopcontact in orde? Het onregelmatig branden van lampje achter trommelschaal zou wijzen op losse gloeidraadleiding.

J. C. A., Den Haag. Nee, verbindingen 1, 4, 5, 8 en 9 zijn verkeerd, wij zenden schema verbeterd terug.

C. K. S., Den Haag. Dit moet een amateurzender zijn. Huizen heeft inderdaad vaak een machinetoon.

L. v. K., Den Haag. Deze platen zijn van pertinax. Wij kennen geen adres, dat dit materiaal levert. Prespaan heeft echter ook een zeer hoge isolatiewaarde, juiste doorslagspanning is ons onbekend.

P. d. I. N., Haarlem. Naaldkeuze is minder juist, halftone lijkt ons beter. Bamboe naalden zijn voor dezen opnemer zeer geschikt, maar passen niet in den naaldhouder.

J. W. B., Maarsen. Wij vermoeden dat de fout in lekweerstand of in F 215 schuilt.

A. D., Rotterdam. Dit plaatstroomapparaat moet beslist voor vijf lampen stroom kunnen leveren. Vervorming kan verschillende oorzaken hebben. Plaatstroomlamp achteruitgegaan, de eindlampen niet volkomen gelijk (bij Uwe schakeling strikt noodzakelijk), overbelasting detectorlamp. Wij raden U aan of ruimere detectorlamp of gloeidraadweerstand voor hoogfrequentlamp als volumeregelaar toe te passen.

H. P., de B., Rotterdam. Plaat mag niet gloeiend worden, plaatspanning verlagen of andere lekweerstand nemen.

J. P. V., Santpoort. Wij kunnen niet verklaren dat bij gebruik van een luidsprekerfilter de hoge tonen te scherp worden. Het gillen schrijven wij aan microfonisch effect toe. Is de roosterspanning van de eindlamp in orde?



De zon, de warmte ze hinderen Uwe radio-ontvangst? Geen nood, de beste dansmuziek de leukste voordrachten, de mooiste zang, altijd klaar in het beroemde Odeon-repertoire. Een Odeon-koffer, een collectie Odeon-Electric Records, verschaffen U blijvend en storingvrij genot

ODEON ELECTRIC

Vraagt nog heden catalogus en prijsopgave aan de Importrice

N.V. „I. T. M. C.” M. STIBBE & Co.
AMSTEL 222 — AMSTERDAM



INHOUD:

	Blz.
Het tramstorings-vraagstuk	385
Bouwt Uw eigen krachtluidspreker	386
De ontwikkeling van den Arcophon-luidspreker	387
Philips' Kortegolf-ontvanger	389
Opvallende resultaten	391
Luidspreker-revue	392
Goed nieuws voor zelfbouwers	394
Een handige Gramfoonversterker	397
Korte Golf-amateurisme	399
Gramfoon en Radio	401
Op Luisterpost	403
Ik wensch te weten	404

HILVERSUM, 1071 M.

10.00. Tijdsein v. d. AVRO-klok
10.00—10.15. Morgenwijding.
12.00. Politieberichten.
12.15—2.00. Lunchmuziek door het AVRO-Trio. Programma: I can't give you anything but love. Fields. Chant d'Avril, Krafft-Lorzing. My Blackbird, Friend. Ich liebe dich, Edv. Grieg. Ged. u. d. opera Thais, Massenet. That's my weakness now, Stept. Allégresse. Gillet. Tanzen möcht'ich. Kalman. Devotion, Byford. Sah ein Knab ein Röslein steh'n. Lehar. Intermezzo. Max Guillaume. Finale.
2.00—3.00. Kindermatinee door Henri Nolles.
3.00—4.00. Maak-het-zelf! door C. Schaake-Verkozen.
4.00—5.00. Lezingreeks over 't onderwerp Bouw en afmetingen v. het hecal, door Prof. Dr. A. A. Nijland.
5.30—6.00. Gramofoonmuziek.
6.00. Tijdsein v. d. AVRO-klok
6.01—7.15. Dinermuziek door 't AVRO-Trio.
7.15—7.45. Lezing door J. Pelsner Jr., Onderwerp Inkomstenbelasting (II).
7.45. Politieberichten.
8.00. Tijdsein v. d. AVRO-klok
8.01—8.30. Lezing door Dr. P. R. Ritter Jr. over Conan Doyle.
8.30—9.30. Concert door het Omroeporkest o. l. v. Nico Treep. Programma: Van de bloemen... In rose time, Percy Elliott. Pinksterrozen Wals, Gung'l. Ouverture Blumenfest, Fetras. Paraphrase, Noch sind die Tage der Rosen, Baumgartner-Magnfred. White lilies, J. Ord Hume. Les fleurs, Wals, Waldteufel. Die Lotosblume, P. Lincke. Was Blumen träumen, Translateur. Wenn der weisse Flieder wieder blüht, Fr. Dölle.
9.30—11.30. Lezing door Max Tak met jazz-demonstratie.
10.15. Persberichten van Vaz Dias.
11.30. Sluiting.

Huizen 336,3 M. Na 6 uur 1852 M.

11.00—11.30. Korte Zieken-dienst.
12.30—1.45. Solistenconcert.
2.00—5.00. 11de Bondsdag van d. Bond v. Meisjesver. op Gerefd. grondslag in Haarlem.
5.00—6.00. Kinderuurtje.
6.00—6.30. Gramofoonmuziek.
6.30—7.00. Causerie over mooi Zeeland.
7.00—7.30. Causerie over G. Noënius.
8.00. Concert. Daarna persber.

Kalundborg, 1153 M.

7.50—8.00. Ochtendgymnastiek.
11.20—11.30. Weerbericht.
3.50—5.50. Namiddagconcert d. het Radio Blaasorkest o. l. v. Johannes Andersen. In de pauze: Optreden van een solist.
6.00. Beursberichten.
6.35. Voor de Huisvrouw.
6.40. Berichten.
7.10—7.20. Weerbericht.
7.20. Persberichten.
7.35. Tijdsein.
7.36. Voordracht.
7.50—8.50. Dialoog tusschen G. J. Arvin en Ludy Christensen.

8.50—9.50. Bökderen, klucht m. zang in een bedrijf van Gram. Daarna: Persberichten.
10.05—11.05. Orkest- en Solistenconcert.
11.05—12.50. Dansmuziek.
12.20. Uurslag en klokkenspel van het Raadhuis.

Langenberg, 462,2 M.

10.35—11.30. Gramofoonplaten.
10.50—11.00. Onderbreking der uitz. voor de nieuwsber. enz.
11.35—12.15. Schooluitz.
12.30. Gramofoonplaten.
1.10. Weerbericht.
1.15. Tijdsein van Nauen.
1.25—2.50. Middagconcert door het Werag Orkest o. l. v. Kühn. Otto Hirnet, hobo.
2.50. Raadgevingen voor Huis.
3.20—3.50. Kinderspeeluurteje o. l. v. Els Vordemberge.
3.50. Wetensch. berichten.
4.50—5.10. Voor de vrouw.
5.10—5.40. Hedendaagsche dichters. W. E. Süßkind: Zwei filmische Geschichten.
5.40—6.05. Lorenz Pauper: Zur nordischen Literatur. Selma Lagerlöf.
6.50—7.10. Landesrat Dr. Vossen: Jugendpflege und Heimatschutz.
7.35—8.00. Prof. Dr. Beckmann Konsumvereine und Landwirtschaft.
8.00—8.20. Geh. Reg. Rat Prof. Dr. Eckert: Die grossen handelspolitischen Ideenrichtungen.
8.20. Irgendwo in Westdeutschland. Daarna: Der Gassenhauer. Het Werag Orkest o. l. v. Kühn. Musikschritsteller Rudolf Senger, inleiding. Daarna laatste berichten en sportbericht, Vervolgens tot 12.20 Dansmuziek door de Kapel Heinz Elber van Café Roxel.

Londen 358 en Daventry 1562,5 M.

10.35. Morgenwijding.
10.50. (alleen Dav.) Tijdsein en weerbericht.
11.05. Mrs. Oliver Strachey: A Woman's Commentary.
11.20. (alleen Dav.) Gramofoonplaten.
12.20. Ballade-concert door Muriel Michell, alt. Eric Cross, tenor.
12.50. Gramofoonplaten.
1.20—2.20. Frascati's Orkest o. l. v. Georges Haeck.
3.20. Jack Payne en het BBC-dansorkest.
3.35. (alleen Dav.) Schooluitzending.
3.50. Prof. F. T. G. Hobday, CMG., FRCVS., FRSE., Talks about Animals-IV. Animals for Pleasure and Profit.
4.05. Licht Klassiekconcert door Clifton Helliwell, piano. Het Westminster Strijkkwartet.
5.35. Kinderuurtje.
6.20. Muzikaal intermezzo.
6.35. Tijds., weer-, nieuwsber.
6.50. Tuinbouwcauserie.
7.00. Muzikaal intermezzo.
7.05. De grondslagen d. Muziek. Lieder van Debussy, gezongen door Anne Thursfield, sopraan.
7.25. Dr. E. H. Woodman: Tried Grass Cakes.
7.35. Muzikaal intermezzo.
7.45. Sir John Russell, DFC., FRSE., The History of the English Countryside-IV. Rural England; The Eastern and South. Eastern Regions.

8.05. Kamermuziek door Het Virtuoso Strijkkwartet. Marjorie Hayward, viool. Edwin Virgo, viool. Raymond Jeremy, viola. Cedric Sharpe, cello. Astra Desmond, alt.
9.20. Weer- en nieuwsberichten.
9.35. Greenhorn: Before the Mast, a true story of adventure.
9.50. Paatselijk nieuws (alleen Dav.) Scheepsberichten.
9.55. Drie tooneelstukken. The Persae door Aeschylus, verteld d. Lewis Campbell. Doctor Faust door Marlowe. Ulysses door Stephen Phillips.
10.55. Piano-concert.
11.20—12.20. Dansmuziek door Jack Hylton's Ambassador Club Band o. l. v. Ray Starita.

Parijs (Radio) 1744 M.

7.05. Ls in licham. opvoeding o. l. v. Dr. Diffre.
7.50. Herhaling van de les.
8.20. Nieuwsberichten.
11.05. Koersen en berichten.
12.50. Gramofoonplaten.
1.20. Openingskoersen Parijs en Londen. Nieuwsberichten.
1.25. Vervolg concert.
2.20. Koersen.
3.50. Koersen Slotkoersen Parijs, opening New-York.
4.05. Concert door het Radio-orkest.
5.05. Slotkoersen en berichten.
6.50. Koersen New-York.
6.55. Pathé-gramofoonplaten.
7.25. Landb.ber. en wedren-uitslagen.
7.45. Engelsch v. gevorderden.
8.05. Koersen en berichten.
8.20. Literaire voordracht door Georges Colomb.
8.50. Slotkoersen van Amerikaanse markten.
8.55. Concert georganiseerd d. Radio-technique. In de pauzes: Nieuwsberichten.

Toulouse, 392 M.

1.05. Concert voor soli-instrumenten. Daarna: Zang en vervolgen Symph. Concert.
8.50. Weensch Concert.
9.10. Russische liederen.
9.20. Operafragmenten. Daarna: Dansmuziek.

Zeesen, ca. 1680 M.

10.35—5.20. Lezingen en lessen.
5.20—6.20. Namiddagconcert v. Hamburg.
6.20—8.05. Lezingen en lessen.
8.20. Beelduitz. zie Berlijn.
8.25. Zie Berlijn.
8.50. Concert van Berlijn. Daarna beelduitz. en persberichten van Berlijn. Vervolgens tot 12.50 dansmuziek van Berlijn.

Donderdag 23 Mei

Berlijn, 475,4 M.

5.20. Volks- en Kinderliederen.
5.50. Piano-concert. Daarna Reclamevoordracht.
8.20. Operette-uitzending. Hoheit tanzt Walzer, Operette in drie bedrijven van Julius Brammer en Alfred Grünwald. Muziek van Leo Ascher. Regie: Leopold Hainisch. Dirigent: Artur Guttman. In de pauze: Beelduitzending. Daarna:

Tijdsein en weerbericht. Nieuwsberichten en sportbericht. Vervolgens tot 12.50 Dansmuziek door de Kapel Otto Kernbach, afgewisseld met zang van Willt Beyler, bariton Hermann Schreindorfer, vleugel. In de pauze: Beelduitzending.

Bern, 406 M.

8.20. Tijdsein, weerbericht.
8.20—8.50. Voordracht.
8.50—10.20 ca. Solisten-concert m. m. v. Johnny Aubert, piano. Ernst Bauer, tenor. Benita Brandia cello.
10.20—10.35. Nieuws- en weerbericht.
10.35—11.05. Concert door het Kursaal-orkest.

Brussel, 511,9 M.

5.20. Concert door het Radio Trio.
6.20. Vlaamsche les.
6.50. Gramofoonplaten. Klasische nummers.
7.50. Radio-kroniek.
8.35. Concert door het Radio Orkest.
8.50. Causerie.
9.00. Vervolg Concert.
9.20. Nieuwsberichten. Daarna: Vervolg Concert.
10.35. Laatste berichten.

Daventry exp. 482,3 M.

3.20. Symphonie-concert door 't Versterkt Stedelijk Orkest van Bournemouth o. l. v. Sir Dan Godfrey, m. m. v. Eda Kersey, viool. Uitgezonden uit The New Pavillon, Bournemouth.
4.50. Lozells Cinema, orgel, m. m. v. Rosie Grives, sopraan.
5.50. Kinderuurtje.
6.35. Tijdsein van Greenwich, weerbericht en nieuwsbericht.
6.50. Orgelconcert door Frank Edwards. Uitgezonden uit de Coventry Kathedraal.
7.20. Jack Payne en het B.B.C. Dansorkest.
8.20. The Man who worked Miracles van H. G. Wells. Voorgelezen door V. C. Clinton Baddeley.
8.50. Concert door het Radio-Militair orkest o. l. v. B. Walton O'Donnell, m. m. v. Phyllis Evenett, alt. Ronald Gourley, voordracht.
10.20. Weerbericht en nieuwsberichten.
10.35—11.35. Twee tooneelstukken: The Pierrat of the Minute. Dramatische fantasie van Ernest Dowson. Muziek speciaal gecomponeerd door Stanford Robinson. Orkest o. l. v. den componist. II. The Man with flower in his mouth, een dialoog van Luigi Pirandello.

Frankfurt, 421,3 M.

12.50. Gramofoonplaten.
4.55—6.25. Richard Wagner-concert o. l. v. R. Merten m. m. v. Robert von Scheidt, bariton.
7.00—7.35. Prof. Dr. Hermann Stephani: Die Geburt der Harmonie.
8.20—9.50. Orkestconcert o. l. v. Ernst Wolters.
9.20. Vagebunden.

Hamburg, 391,6 M.

10.20. Feestelijke opening der Dantzig-Tentoonstelling in de Hamburger Kunsthalle.
10.50. 400 Jarige herdenking v. Geleertenschule des Johannens.

Toespraak, Koor en Orkestconcert. Onthulling van een bronzen standbeeld.

4.35. Generalkonsul Wanner: Die Dantzig-Ausstellung in der Hamburger Kunsthalle.

5.20. Evelyn Falts: Die Frau als Komponistin.

6.20. Concert van de Propagandadienst.

7.05. Eugenie v. Garvens: Was soll auf meinem Balkon blühen? (voor de huisvrouw).

7.20. Hörbilder aus dem Rechtsleben. Frau Werber gegen Timmermann & Co.

7.45. Dr. med. Trendtel: Krämpfe im Kindesalter. Bett nassen.

8.15. Weerbericht.

8.20. Niederdeutschen Sonnentag. Oude Volksliedjes en gezangen. Kara Sasse-Leesemann, sopraan. Kurt Spross, bariton. Kieler Männerchor. Leiding: Heinrich Johansen.

9.20. Platduitsch.

10.20. Actueel uurtje. Weer- en nieuwsber. Sportbericht.

11.20. Concert uit Restaurant Ostermann.

12.15. Noord- en Oostzeeweerbericht.

HILVERSUM, 1071 M.

10.00. Tijdsein v. d. AVRO-klok 10.00—10.15. Morgenwijdung.

12.00. Politieberichten.

12.15—2.00. Lunchmuziek door het AVRO-Trio. Programma: It all blongs to me, Berlin, Just another night, Donaldson, Gotta by date with a little girl too, Tobias, Ged. u. d. Opera Hamlet, Thomas. Carillon-Gavotte, Eulenberg. Si tu m'aimais, Denza. Geheime Anziehungskräfte, Josef Strauss. Berceuse, Minata. Plaisirs d'amour, Martini. Why do I love you, J. Kern. Mädchen, mein Mädchen, Lehar. Finale.

2.00—2.30. Lezingreeks over 't onderwerp Electriciteit in Uw huis, door Dr. Ing. N. A. Halbertsma.

2.30—3.00. Gramofoonmuziek.

3.00—4.00. Vervolgscursus knippen door Mevr. de Leeuw-van Rees 4.00—5.00. Ziekenuurtje door Mevr. Ant. van Dijk.

5.00—5.30. Sportprognose door H. Hollander.

6.00. Tijdsein v. d. AVRO-klok. 6.01—7.15. Dinermuziek door 't AVRO-Trio.

7.15—7.45. Lezing door Mr. M. J. v. d. Flier. Onderwerp: Hoe moeten we reizen.

7.45. Politieberichten.

8.00. Tijdsein v. d. AVRO-klok.

8.01—10.00. Vaudeville-progr. met medewerking van het Trio Hofman, Stella Fontaine e.a.

10.00. Persber. v. Vaz Dias.

10.15. Aansluiting van het Rembrandt Bioscoop-Theater te Eindhoven, 20ste AVRO. Stedenkennismaking-avond. Het AVRO. Orkest o. l. v. N. Treep. Soliste: Hélène Cals. Programma: Overture Oberon, C. M. v. Weber. Hongaarsche Rhapsodie Nr. 14, Fr. Liszt. Hélène Cals. a. Herzwunden, Edv. Grieg. Letzter Frühling, Edv. Grieg voor strijkorkest. Hélène Cals. Hongaarsche Blijspel-Overture, Keler Bela.

11.15. Sluiting.

Huizen 336,3 M. Na 6 uur 1852 M.

11.00—11.30. Korte Zieken-dienst.

12.30—1.45. Solistenconcert.

5.00—6.30. Solistenconcert.

6.30—7.00. Causerie over de piano.

7.00—8.00. Orgelconcert.

8.00. Concert. Chr. Radio-Ork. en causerie. Daarna persber.

Kalundborg, 1153 M.

7.50—8.00. Ochtendgymnastiek.

11.20—11.30. Weerbericht.

11.35—12.05. Schooluitzending.

12.20. Uurslag en klokkenspel van het Raadhuis.

12.20—2.20. Concert uit Restaurant Wivel o. l. v. K. Ingemann-Palmhøj.

3.00—5.00. Namiddagconc. d. Instrumentaal Orkest o. l. v. Louis Preil. In d. pauze; Recitaties.

5.00—6.00. Kinderuurtje.

6.00. Beursber. en koersen.

6.40—7.10. Voordracht.

7.10—7.20. Weerbericht.

7.20. Persberichten.

7.35. Tijdsein.

7.50—8.20. Voordracht.

8.20. Inleiding tot de uitzending van Saul en David.

8.20—11.20. Uitz. uit het Kowinkel Theater. Saul en David, Opera in vier acten van Carl Nielsen. Muzikale leiding: Johan Hye-Knudsen. Daarna: Persberichten.

Langenberg, 462,2 M.

10.35—11.30. Gramofoonpaten.

10.50—11.00. Onderbreking der uitz. voor de nieuwsber. enz.

11.55—12.15. Schooluitzending.

1.10. Weerbericht.

1.15. Tijdsein van Nauen.

1.25—2.50. Middagconcert o. l. v. Eysoldt. Marion Ney, sopraan. Grape, begeleiding.

2.50. Raadgevingen voor huis.

3.20—3.50. Kinderspeeluurtje o. l. v. Els Vordemerge.

3.50. Wetensch. berichten.

4.20—4.45. Die Wel in Buch. Dr. Hanns Ulmann: Englische Erzähler der Gegenwart.

4.45—5.20. Hedendaagsche dichters. Josef Oberkofler leest uit de roman Sebastian and Leidlich.

5.20—5.40. Dr. Adolph Reifferscheidt: Monopol-Tendenzen in der internationalen Rohstoff-Wirtschaft, 3e voordracht

6.05—6.50. Vooravondconcert o. l. v. Eysoldt.

6.50—7.15. Univ. Prof. Dr. Sperber: Gutes Deutsch.

7.35—8.00. Privatdozent Dr. Heinnermann: Spaansche taalles.

8.00—8.20. Wereldwetenschap. vragen des tijds, Univ. Prof. Dr. Kuske: Die internationale Faserwirtschaft; Die Seide

8.20—9.05. Gramfoonplaten v. Caruso. Italiaansche liederen met orkestbegeleiding.

9.05. Welt der Presse. Medewerkenden: Ernst Reschke-Helmuth Jaro Jaretzki, Hermann Probst en het Sted. Tooneelgezelschap van Dortmund.

Daarna laatste berichten en sportbericht. Vervolgens tot 12.20 dansmuziek door de Kapel Bruna van Café Corso te Dortmund.

Londen 358 en Daventry 1562,5 M.

10.35. Morgenwijdung.

10.50. (alleen Dav.) Tijdsein en weerbericht.

11.05. The Growth of the Child IV, The Hon. Mrs. G. St. Aubyn, The Difficult Child.

11.20. (alleen Dav.) Gramofoonplaten.

12.20. Concert door Kathleen Stuart Baker, sopraan. Leonard Hubbard, bariton en Dorothy Hogen, piano.

1.20—2.20. Gramofoonplaten.

2.20—2.45. (alleen Dav.) Proefbeelduitzending.

3.20. Vesper, uitgezonden vanuit Westminster Abbey.

4.05. Life in Foreign Lands-III, Madame Kallas: How we live in Estonia.

4.20. Concert. Michae Head, bariton en Het Gershom Parkington Quintet.

5.35. Kinderuurtje.

6.20. Muzikaa intermezzo.

6.35. Tijds., weer-, nieuwsber.

6.50. Marktber. voor andbouw.

6.55. Muzikaal intermezzo.

7.05. De grondslagen d. Muziek. Lieder van Debussy, gezongen d. Anne Thursfield, sopraan.

7.20. Mr. Francis Toye: Music in the Theatre.

7.35. Muzikaal intermezzo.

7.45. Dr. Lionel Giles: China-IV, Historical and Political Development.

8.05. Will van Allen, komiek.

8.20. BBC-Populair concert d. het BBC. Symph. Orkest o. l. v. Sir Landon Ronald, en Percy Pitt. Het laatste van een serie van 8 concerten. Doris Vane, sopraan. Effie Kalisz, piano.

10.20. Plaatselijk nieuws (alleen Dav.) Scheepsberichten.

10.25. Mr. Vernon BBartlet: The Way of the World.

10.40—12.20. Dansmuziek door Jack Payne en het BBC-dansork.

Parijs (Radio) 1744 M.

7.05. Les in licham. opvoeding o. l. v. Dr. Diffre.

7.50. Herhaling van de les.

8.20. Nieuwsberichten.

11.05. Koesen en berichten.

12.20. Protestantische causerie georganiseerd d. La Cause Jeanne d'Arc (vervolg), door den Predikant Freddy Durremann.

12.50. Gramofoonplaten.

1.20. Openingskoersen Parijs en Londen. Nieuwsberichten.

1.25. Vervolg concert.

2.20. Koersen.

3.50. Koersen. Slotkoersen Parijs, opening New-York.

4.05. Gramofoonplaten.

5.05. Slotkoersen. Berichten.

6.50. Koersen New York.

6.55. Pathé-gramofoonplaten.

7.25. Landb.ber. en wedren-uitslagen.

7.45. Boekhoud-les v. gevorderden.

8.05. Koersen en berichten.

8.55. Concert georganiseerd d. het daeblad L'Antenne. In de pauzes: Slotkoersen van Amerikaanse markten en nieuwsberichten.

Tonlouse, 392 M.

1.05. Concert voor soli-instrumenten. Daarna: Dansmuziek.

8.50. Concert.

Zeesen, ca. 1680 M.

10.35—5.20. Lezingen en lessen.

5.20—6.20. Namiddagconcert v. Berlijn.

6.20—8.05. Lezingen en lessen.

8.20. Hocheit tanzt Walzer, Walzer, operette. Uitz. van Berlijn. Daarna beelduitz. (In de pauze.) Daarna persberichten. Vervolgens tot 12.50 dansmuziek van Berlijn. In de pauze beelduitzending.

Vrijdag 24 Mei

Berlijn, 475,4 M.

8.20. Orkestconcert.

10.00. Concert door het Guar-niri-kwartet: Prof. Daniel Karpilowski, 1e viool. Maurits. Stromfeld, 2e viool. Boris Kroyt, viola en Walter Lutz, cello. Daarna: Tijdsein en weerbericht. Nieuwsberichten en sportber. Vervolgens: Beelduitzending.

Bern, 406 M.

8.20. Tijdsein, weerbericht en bulletin van de Zwitsersche Automobiel Club.

8.25—8.50. Muzikale causerie.

8.50—10.20. Vroolke avond. Mandline-orkest. (ca. 9.10) Hoorspel: Prähistorisch. Klucht in 1 bedrijf van Paul Appenzeller.

10.20—10.35. Nieuws- en weerberichten.

10.35—11.05. Concert door het Kursaal-orkest.

Brussel, 511,9 M.

5.20. Dansmuz. uit de Tearmor Bon-Marcé.

6.20. Litteraire voordracht.

6.35. Boekhoudles.

6.50. Gramofoonplaten.

7.50. Radio-kroniek.

8.35. Concert door de Katholieke Verg. Brussel.

8.50. Koloniale berichten.

9.20. Nieuwsberichten.

9.25. Vervolg Concert.

10.35. Laatste berichten.

Daventry exp. 482,3 M.

3.20. Orgelconcert door Yelland Richards F.R.C.O., m.m.v. Vivian Gaster, bariton.

4.20. Jack Payne en het B.B.C. Dansorkest m. m. v. de Coburn Sisters, duetten

5.50. Kinderuurtje.

6.35. Tijdsein van Greenwich, weer- en nieuwsberichten.

6.50. Lichte muziek door het Birmingham Studio Orkest o. l. v. Joseph Lewis m. m. v. Alex Penney, sopraan. Hildegarde Arnold, cello.

8.20. Concert m. m. v. Geoffrey Dams, tenor, het Midland Strijkkwartet, Nigel Dallaway, piano.

9.00. Die Meistersinger, 2e bedrijf. Uitgezonden uit The Royal Opera House, Covent Garden, Londen.

9.55. Vaudeville. Medewerkenden: James Donovan, saxophoon, Mason en Armes, voordracht tot aan de piano. Philip Brown's Dominoes Dance Band.

10.20. Weer-, nieuwsber.

10.35. Dansmuziek door de Piccadilly Players o. l. v. Al Starita, en het Piccadilly Hotel Dansorkest

o. l. v. James Kelleher, van het Piccadilly Hotel.
11.20—11.35. Reg Batten en zijn orkest van het New-Princes Restaurant.

Frankfurt, 421,3 M.

12.35. Gramofoonplaten.
5.35—6.20. Concert door het Radio-Orkest.
6.50—7.05. Uurtje der Zuidwestduitsche Radio Club.
7.05—7.25. Dialoog over Amerika.
8.35—7.45. Alfred Conradt: Nationalökonomische Theorien in den letzten zweihundert Jahren.
7.45—8.05. Stenographie-onderricht.
8.25—8.55. Filmpraatje.
8.35. Die Riesenwell (Radio-Cabaret).
12.50—1.50. Nachtconcert.

Hamburg, 391,6 M.

10.50. Uitz. uit de Groote Zaal der Musikhalle. 400-jarige herdenking van Gelehrtschule des Johanneum.
4.35. Sylvia van Harden-Lehr leest uit eigen werken.
5.00. Hermann Budde: Zwischen den Zielen en Das erste Bad im Meer.
5.20. Schubertiade. Concert. Medewerkenden: Gertrude Landerdorf, Olga Spannuth, Romeo Scarna, Adolf Secker, piano.
6.20. Concert v. d. Propagandadienst.
6.40. Wanderfunk. Edg. Alexander: Wandersmann und Kamera.
7.10. Weerbericht.
7.15. Veedol-uurtje. Voordracht.
7.45. Angelina, comische Opera in twee acten van Rossini. Tekst van Jakob Forretti. Spelleider. Intendant L. Sachse. Muzikale leiding: Egon Ptlak.
11.00. Actueel uurtje. Weer- en nieuwsberichten. Sportbericht.
11.30. Dansmuziek door het Scarpa Orkest.
12.15. Noord- en Oostzeeweerbericht.

HILVERSUM, 1071 M.

10.00. Tijds. v. d. AVRO.-Klok.
10.01—10.15. Morgenwijding.
12.00. Politieberichten.
12.15—2.00. Lunchmuziek door het AVRO.-Trio.
2.05—2.45. Uitzending voor scholen.
2.45—4.00. Gramofoonmuziek. Klassiek Concert.
4.30—5.00. Lezing door Mevr. Wijnaendts-Francken-Dyserinch.
5.00—5.30. Orgelrecital door Pierre Palla.
5.30—7.15. Dinermuziek door het AVRO.-Trio. Programma: Florentiner Marsch, Fucik, Les violettes, Wals, Waldteufel. Fantasie Martha, Flotow. Marechiaré, Tosti.
6.00. Tijds. v. d. AVRO.-Klok.
6.01—6.15. Voordrachten door Elias van Praag over Betwische gedichten van Pater B. van Meuls.
6.15. Voortz. v. d. dinermuziek. Serenata amoroso, Beccé. Moment musical, Schubert. Magic violin, Nicholls. Musikalische Seifenblasen, Urbach. Canzonetta, Godard.

6.45—7.00. Voordrachten door Elias van Praag. Gedichten van Ada Negri.
7.00—7.15. Voortz. v. d. dinermuziek. Ina Persian market, Ketelbey. Aubade printanière, Lacombe. Ah, le printemps, Scotta.
7.15—7.45. Spreekuur van den Radio-Dokter.
7.45. Politieberichten.
8.00. Tijds. v. d. AVRO.-Klok.
8.01. AVRO. Radio-tooneel. Studio-opvoering door het Vereenigd Tooneel, Dir. Verkade en Verbeek van Dicky, Blijspel in 4 bedrijven van Armont en Gerbido. In de pauze: Perser, van Vaz Dias.
Na afloop: Gramofoonmuziek.
11.30. Sluifing.

Huizen 336,3 M. Na 6 uur 1852 M.

11.00—11.30. NCRV. Korte Ziekendienst.
11.30—12.00. KRO. Godsdienstig halfuurtje.
12.00. Tijds. v. d. AVRO.-Klok.
12.15—1.15. KRO. Concert door het KRO.-Trio.
1.15—2.00. Kro. Gramofoonmuziek.
3.00—4.00. Vrouwenuurtje KRO.
4.00—5.00. Gramofoonmuziek NCRV.
5.00—6.45. NCRV. Solistenconcert.
7.00—7.25. KRO. Causerie over Reidansen.
7.35. VPRO. Causerie over het Vrijz. Prof. Geloof. Causerie over opvoeding van de rijpere jeugd. Met medewerking van solisten.

Kalundborg, 1153 M.

7.50—8.00. Ochtendgymnastiek.
11.20—11.30. Weerbericht.
12.20. Uurslag en klokken spel van het Raadhuis.
12.20—2.20. Concert uit Restaurant Wivel o. l. v. K. Ingemann-Palmhøj.
3.00—5.00. Namiddagconcert d. Instumentaal Ensemble r. l. v. Otto Fessel.
5.00—6.00. Kinderuurtje.
6.00. Beursberichten en koersen.
6.40—7.10. Voordracht.
7.10—7.20. Weerbericht.
7.20. Persberichten.
7.35. Tijds. v. d. AVRO.-Klok.
7.50—8.20. Voordracht.
8.20. Uurslag v. h. Raadhuis.
8.20—9.20. Voordracht en voorlezing.
9.20—9.50. Het Afscheidssouper tooneelspel in een acte van Arthur Schmitzler. Daarna; Persberichten.
10.05—11.05. Zweedsch Symphonie concert door het Radio Symphonie Orkest o. l. v. Launy Gröndahl.

Langenberg, 462,2 M.

10.35—11.30. Gramofoonplaten.
10.50—11.00. Onderbreking der uitz. voor de nieuwsberichten.
11.55—12.15. Schooluitzending.
12.30. Gramofoonplaten.
1.10. Weerbericht.
1.15. Tijds. v. d. AVRO.-Klok.
1.25—2.50. Middagconcert o. l. v. Eysoldt.
2.50. Raadgevingen voor Huis.
3.50. Wetensch. berichten.

4.20—4.55. Dr. Erich Franzen: Josef Conrad, Seemann und Dichter.
4.50—5.35. Jeugduurtje.
5.35—6.05. Adolff Uzarski: Humor der Weltliteratur.
6.05—6.50. Vooravondconcert door het Schrammeltrio Gebr. Schneider, uit Café Vaterland.
6.50—7.15. Dr. ten Doornkaat, Soest, Geschichte und Kultur einer westfälischen Stadt.
7.35—8.00. Engelsche taalles.
8.00—8.20. Rechtsadvocaat Dr. Peipers: Die Zwangsvollstreckung.
8.20—8.35. Vocaalconcert door Kläre Hansen, sopraan. Lieder v. Richard Wagner.
8.35—8.55. Dr. Siegfried Anheisser houdt een inleiding tot de uitz. van Tristan und Isolde.
9.00. Tristan und Isolde, opera van Richard Wagner (3e deel). Muzikale leiding: Buschkötter. Spelleider: Anheisser. Daarna laatste berichten en sportberichten. Vervolgens tot 12.20 dansmuziek door de kapel Kurt Mönch van Hotel Zur Post.

Londen 358 en Daventry 1562,5 M.

10.35. Morgenwijding.
10.50. (alleen Dav.) Tijds. v. d. AVRO.-Klok.
11.05. Dame Meriel Talbot: Why we should buy from the Empire.
11.20—11.50. Empire Day. Uitz. voor Scholen.
12.20. Sonatenconcert door Clifford Hellier, piano en Cyril Hellier, viool. Suite in D, York Boven.
Orgelconcert door George Ryan, F.R.C.O. Organist en directeur van het Koor der St. Mary Boltons Kerk, South Kensington.
1.20—2.20. Lunchmuziek door Moschetto en zijn Orkest van May Fair Hotel.
3.20. Dansmuziek door Jack Payne en het B.B.C.-dansorkest.
3.50. Balladeconcert door Lilia Cooper, sopraan. Seyneur Dossor, tenor en Enid Bailey, viool.
4.35. Frank Westfield's Orkest van Prince of Wales Playhouse.
5.35. Kinderuurtje.
6.20. Mr. Courtney Page Exhibiting Roses.
6.35. Tijds. v. d. AVRO.-Klok.
6.50. Empire Day Rally in Hyde Park, onder ausp. van de Daily Express.
7.35. Mr. Ernest Newman The B. B. C. Music Critic.
7.50. Mr. E. L. Woodward How to Approach Modern European History-IV, Diplomacy in the Nineteenth Century; The Problem of Discovering the Facts.
8.10. Empire Day-Programma.
9.20. Weer- en nieuwsberichten.
9.35. Actuele causerie.
9.50. Plaatselijk nieuws (Alleen Dav.). Scheepsberichten.
9.55. Vocaal- en Instrumentaalconcert door Hans Clemens, tenor. Zoltan Szekeley, viool. Paul Hermann, cello. Zoltan Szekeley en Paul Hermann.
11.05. Verrassing.
11.20—12.20. Dansmuziek door Reg Batten en zijn Band van New Princes Restaurant.
12.20—12.35. Proefbeelduitz.

Parijs (Radio) 1744 M.

7.05. Les in lichaam, opvoeding o. l. v. Dr. Diffre.
7.50. Herhaling van de les.
8.20. Nieuwsberichten.
11.05. Berichten en koersen.
12.50. Gramofoonplaten.
1.20. Openingskoersen Parijs en Londen. Nieuwsberichten.
1.25. Vervolg concert.
2.20. Koersen.
3.50. Koersen. Slotkoersen Parijs, opening New-York.
4.05. Concert door het Radio-Orkest.
5.05. Slotkoersen en berichten.
6.50. Koersen New-York.
6.55. Pathé-gramofoonplaten.
7.25. Landber. en wedren-uitslagen.
7.50. Engelsch v. beginners.
8.05. Koersen en berichten.
8.20. Propagandistische muzikale causerie door den Heer Paul Landormy, met begeleiding van gramofoonplaten.
8.50. Slotkoersen van Amerikaanse markten.
8.55. Concert georganiseerd d. Philips Radio. Orkest o. l. v. H. Defosse. In de pauze: Nieuwsber.

Toulouse, 392 M.

1.05. Concert.
1.35. Dansmuz. door Jazzband.
8.50. Mandoline Concert.
9.05. Spaansche liederen.
9.20. Concert.

Zeesen, ca. 1680 M.

10.35—5.20. Lezingen en lessen.
5.20—6.20. Namiddagconcert v. Leipzig.
6.20—8.05. Lezingen en lessen.
8.20. Concert. Zie Berlijn.
10.00. Concert door het Strijkkwartet, Zie Berlijn. Daarna persberichten.

Zaterdag 25 Mei

Berlijn, 475,4 M.

8.20. Beelduitzending.
8.30. Toespraak en begroeting der Amerikaanse Golfspelers.
8.50. Berlin, wi es weint und lacht. Daarna: Tijds. v. d. AVRO.-Klok.
10.00. Concert door het Strijkkwartet, Zie Berlijn. Daarna persberichten. In de pauze: Beelduitzending.

Bern, 406 M.

8.20—10.20 ca. Concert. Zie Bazel.
10.20—10.35. Nieuws- weerberichten.
10.35—10.50. Schets: Weg mit den Weibern. Medewerkenden: Hermann Dalchow en Ludwig Hölzler, van het Stadttheater te Bern.
10.50—11.05. Orkestconcert.
11.05—12.20. Dansmuziek.

Brussel, 511,9 M.

5.20. Dansmuziek door het Dansorkest van Palais de Danse.
6.20. Engelsche les voor beginners.

- 6.50. Gramofoonplaten.
- 7.50. Radio-kroniek.
- 8.35. Concert.
- 9.20. Nieuwsberichten.
- 10.35. Laatste berichten.

Davenport exp. 482,3 M.

- 3.50. Concert m. m. v. Georges Pitsch, cello. Walter Randall, piano. Harold Mills, viool.
- 4.50. Thé dansant. Medewerkenden: Billie Francis en zijn ork. Norman Phillips, zang. Uitgezonden uit West End Dance Hall.
- 5.50. Kinderuurtje.
- 6.35. Tijdsein van Greenwicheer- en nieuws- en sportberichten.
- 6.35. Lichte muziek. Medewerkenden: Dudley Stuart White, bariton, het Victor Olof Sextet.
- 8.20. Symphonie-concert o. l. v. Sir Henry Wood, uitgevoerd door het Versterkt Birmingham Studio-Orkest.
- 10.20. Weer- en nieuwsber.
- 10.35. Sportberichten.
- 10.40. Balladconcert. Medewerkenden: Constance Wentworth. Frederic Lake, tenor. Blodwen Caerleon, alt, Leonard Needham, piano.
- 11.35—12.05. Proef-beelduitzending.

Frankfurt, 421,3 M.

- 1.35. Gramofoonplaten.
- 4.50—6.25. Dansmuziek door h. Radio-Orkest.
- 6.50—7.10. Esperanto-onderricht.
- 7.50—8.20. Akademiedozent Roedemeyer: Erzählen und Vorlesen.
- 8.20. Opera-uitz. Madame Butterfly, tragische Opera in drie acten van Ilica en Giacosa. Muziek van Puccini. Muzikale leiding: Wolfgang Martin. Spelleider: Jos. Gareis. Daarna: tot 12.50 Dansmuziek o. l. v. Matthias Seiber.

Hamburg, 391,6 M.

- 3.50. Boekbespreking.
- 4.20. Warum, woher? Causerie van Karl Minor.
- 4.35. Dr. Otto Siegel: Vor den 12. Internationalen Arbeitskonferenz.
- 4.55. Franz Stolberg: Das moderne Malerhandwerk.
- 5.20. Deutsche Opera-fantasieën. Muzikale leiding: Horst Platen.
- 6.20. Wensconcert v. d. Propagandadienst.
- 7.20. Blaue Kohle. Von der holländischen Bockwindmühle bis zur Propeller-Windturbinen.
- 8.20. Bremer Hanseaten-Conc. door het 16e Infanterie Regt. 1e Hanse aten Batt. o. l. v. Obermusikmeister Georg Voigt.
- 10.20. Actueel uurtje. Weer- en nieuwsberichten. sportbericht
- 11.05—1.20. Coniert uit Café Wallhof, Restaurant Ostermann, Regina Palast en Café Petri. Wiener Café.

HILVERSUM, 1071 M.

- 10.00. Tijds. v. d. AVRO.-Klok.
- 10.00—10.15. Morgenwijing.
- 12.00. Politieberichten.
- 12.15—2.00. Lunchmuziek d. h. AVRO.-Trio.

- 2.00—2.30. Filmpraatje door Max Tak.
- 2.30—3.30. Aansluiting van het Tuschinski-Theater te Amsterdam. Illustratieve filmmuziek door het Theater-orkest o. l. v. Max Tak. Pierre Palla (Orgel).
- 3.30—4.15. Lezingreeks over het onderwerp: Bouw en wezen van de materie door Dr. C. H. Sluiter.
- 4.15—4.30. Gramofoonmuziek.
- 4.30—5.00. Lezing door Ir. H. B. Holsboer. Onderwerp Doel en streven der hoogere Textielschool.
- 5.30—7.45. Voor-avondconcert door het Omroeporkest o. l. v. Nico Treep. Met medewerking van het duo Brezzo en Brockx. Progr.: Overture Zehn Mädchen und kein Mann, Suppé. Uit vervolgen jaren, Potpourri, C. Morena. Pierrefte, Fr. Brase.

- 6.00. Tijds. v. d. AVRO.-Klok. a. Deja, Wals. b. Si Demain, Tango. Brezzo en Brockx. Fantasie Hofmann's vertellingen. Offenbach, Les belles de Valence, Spaansche Wals, Mortna. a. Cara piccina, Chanson. b. Santa lucia lontana. Brezzo en Brockx. Spring-time flirt J. de Smetsky. Paraphrase La Paloma, Yradier-Mannfred. Der Sohn der Heide, Keler. Bela. Potpourri Paganini. Lehar. Ballgeflüster, Meyer-Helmund. Walzerflut. Potpourri. Fetras.
- 7.45. Politieberichten.
- 8.00. Uitzending. Concert met medewerking van vocale en instrumentale solisten. Daarna uitzending uit de Studio met medewerking v. een pianokwartet en zang.
- 10.00. Persber.
- 11.15. Gramofoonmuziek.

Huizen 336,3 M. Na 6 uur 1852 M.

- (Uitsluitend KRO-uitzendingen)
- 11.30—12.00. Godsdienstig half-uurtje.
- 12.00. Tijdsein.
- 12.15—1.15. Concert door het KRO-Trio.
- 1.15—2.00. Gramofoonmuziek.
- 3.00—4.15. Kinderuurtje.
- 5.30—6.35. Gramofoonmuziek.
- 6.35—6.45. Causerie over reizen in Duitschland.
- 6.45—7.00. Journalistiek week-overzicht.
- 8.00—11.00. Concert- en declamatie-avond.
- 9.30. Nieuwsbericht.
- 11.00—12.00. Optreden van de Columbia Three.

Kalundborg, 1153 M.

- 7.50—8.00. Ochtendgymnastiek.
- 11.20—11.30. Weerbericht.
- 3.20—3.50. Kinderuurtje.
- 3.50—5.50. Namiddagconcert d. Instrumentaal Ensemble o. l. van Mogens Hansen.
- 6.00. Beursber. en koersen.
- 6.40—7.10. Voordracht.
- 7.10—7.20. Weerbericht.
- 7.20. Persberichten.
- 7.35. Tijdsein.
- 7.36. Voorlezing.
- 7.50—8.20. Voordracht.
- 8.20. Uurslag van het-Raadhuis.
- 8.20—8.50. Voorlezing.
- 8.50—9.50. Vocaal- en Instrumentaalconcert. Daarna: Persber.
- 10.05—12.50. Concert d. Preis Radio-Dansorkest.

Langenberg, 462,2 M.

- 1.35—11.30. Gramofoonplaten.
- 10.50—11.00. Onderbreking der uitz. v. d. Nieuwsberichten.
- 11.35—12.15. Schooluitzending.
- 12.30. Gramofoonplaten.
- 1.10. Weerbericht
- 1.15. Tijdsein van Nauen.
- 1.25—2.50. Middagconcert o. l. v. Eysoldt.
- 2.50. Raadgevingen voor Huis.
- 3.20—3.50. Kinderspeeluurtje o. l. v. Els Vordemberge.
- 3.50. Wetensch. berichten.
- 4.00—4.20. Grondlagen d. Funkteknik. Studienrat Brüls; Welle u. Wellenlänge.
- 4.20—4.45. Voor de vrouw.
- 4.50—5.10. Dr. Richard Wichterich: Die deutsch-französischen Handelsbeziehungen.
- 5.10—5.35. Der junge Mensch. Hans Höschen: Entwicklung und Aufgabe der Jugendbewegung.
- 5.35—6.05. Engelsche taalles.
- 6.05—6.50. Vooravondconcert d. het Westfalia Orkest o. l. v. Dr. Paul Szent von Györgyi.
- 6.35—7.20. Morse-onderricht.
- 6.50—7.10. Klär Hoffmann: Liebesbriefe von Musikern und Dichtern.
- 7.10—7.20. Morse-onderricht.
- 7.35—8.00. Voor de Arbeiders. Gewerkschaftssekretär: Von der Tätigkeit des Gewerkschaftssektr.
- 8.00—8.20. Privatdozent. Dr. Bar-hel: Vom Unbewussten und Bewussten.
- 8.20. Vroolijke avond. Orkest o. l. v. Eysoldt. Daarna laatste berichten en sportbericht. Vervolgens tot 1.20 dansmuziek o. l. v. Eysoldt.

Londen 358 en Davenport 1562,5 M.

- 1.35. Morgenwijing.
- 10.50. (Alleen Dav.) Tijdsein en weerbericht.
- 11.05—11.20. Miss Ida Todd Renovating Last Summer's Wardrobe.
- 12.20—1.05. Prijzuitdeeling op School.
- 1.20—2.20. Het Carlton Octet v. Carlton Hotel.
- 3.50. Concert door Fanfare Orkest door het Marsden Colliery Orkest o. l. v. Jack Boddice. Garda Hall, sopraan. Watcyn Watcyns, bariton.
- 5.35. Kinderuurtje.
- 6.20. Muzikaal intermezzo.
- 6.35. Tijdsein. weerbericht, nieuwsberichten.
- 6.50. Muzikaal intermezzo.
- 7.05. De grondslagen der Muz. Liederen van Debussy, gezongen d. Anne Thursfield, sopraan.
- 7.20. Mr. Harvey Grace Next Week's Broadcast Music.
- 7.35. F. Bordon Lowe Lawn Tennis this Year.
- 7.50. Vaudeville. Quatuor Vocal Russe-Moussorgsky; W. Worest-chaguine, 1e tenor. A. Trounenko, 2e tenor. B. Zakharoff, bariton. W. Salivon, bas. Jack Payne en het B.B.C.-dansorkest. Fred Duorez-Compère. Florence Bayfield en Harold-Kimberley, zang, duetten.
- Billy Thorburn, gesync. piano-solf.
- Yvette Darnac, lichte ballades. Clifford Mollison en Anita Elson. Muzikale dialoog.
- 9.20. Weer- In nieuwsberichten.
- 9.35. Mr. Gerald Barry The Week in Londen.

- 9.50. Plaatselijk nieuws (alleen Dav.). Scheepsberichten.
- 9.55. Concert door het Radio Orkest o. l. v. John Ansell, Olive Groves, sopraan. Robert Chignell, bariton. Uit Muzikale comedies.
- 10.55—12.20. Dansmuziek door Ambrose's Band van May Fair Hotel.

Parijs (Radio) 1744 M.

- 7.05. Les in l'icham. opvoeding o. l. v. Dr. Dillfre.
- 7.50. Herhaling van de les.
- 8.20. Nieuwsberichten.
- 11.05. Koersen en berichten.
- 12.50. Gramofoonplaten.
- 1.20. Nieuwsberichten.
- 1.25. Vervolg concert.
- 2.20. Koersen.
- 4.00. Openingskoersen New-York.
- 4.05. Kinderuurtje.
- 4.35. Dansmuziek.
- 5.05. Persberichten.
- 6.50. Slotktersen New-York.
- 6.55. Pathé-gramofoonplaten.
- 7.25. Landb.ber. en wedren-uitslagen.
- 7.50. Achteste les in de vertolking van moderne muziek der Fransche meesters door den Heer Pierre Lucas, directeur van de piano-school te Parijs.
- 8.05. Persberichten.
- 8.20. Causerie door Dr. Roubinowitch.
- 8.35. Concert door het Radio-orkest o. l. v. Maurice André, m. m. v. Mlle Mäthe Ferrare. In de pauzes: Nieuwsberichten.

Toulouse, 392 M.

- 1.05. Concert voor soli-instrumenten.
- 1.35. Dansmuz. door Jazzband.
- 8.50. Concert.
- 9.05. Vocaalconcert. In de pauze: Spaansche liederen.

Weenen, 519,9 M.

- 3.35. Jeugdtooneel: Der Meineidbauer. Volksstuk in drie bedrijven van Ludwig Anzengruber. Regie: Herman Wawra.
- 5.50. Voordracht.
- 6.20. Piano recital door Prof. Dr. Paul Weingarten.
- 7.20. Ferdinand Sauter-avond (ter herdenking van zijn 125sten geboortedag). Voorlezing uit zijn werken door Emmerich Reimers.
- 8.00. Actueele voordracht.
- 8.30. Tijdsein, weerbericht.
- 8.35. Vroolijke avond. Medewerkenden: Else Kaufmann, Hans Grünhut, Lona en Edmund Foltermayer, het Koschat-Kwartet (Oskar Jurek, Leopold Keller, Stefan Hardt, Georg Haal). Kamerkwintet Armin Tyroler. Aan den vleugel: Paul Mann. Daarna: Concert door het Orkest Adolf Pauscher. Na afloop: Beelduitzending.

Zeesen, ca. 1680 M.

- 1.35—5.20. Lezingen en lessen.
- 5.20—6.20. Namiddagconcert v. Hamburg.
- 6.20—8.05. Lezingen en lessen.
- 8.20. Beelduitz. van Berlijn.
- 8.30. Zie Berlijn.
- 8.50. Zie Berlijn. Daarna persberichten. Vervolgens dansmuziek van Berlijn.

PILOT



PILOT GLOEIDRAADWEERSTANDEN EN POTENTIOMETERS

*vormen, door
hunne eenige en
soliede constructie,
een klasse
op zich zelf!*

EEN ONGEËVENAARD AMERIKAANSCH PRODUCT.

HET BESTE VOOR DEN LAAGSTEN PRIJS.

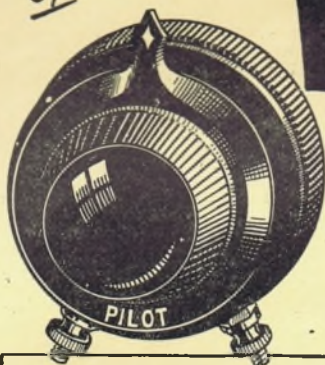

De wijze waarop het contact van de as met de aansluitklem verkregen wordt, is zeer ingenieus geconstrueerd en garandeert een innig-betrouwbaar contact, terwijl de juiste vorm van contactoppervlak, een soepele gang waarborgt.

De mooie afwerking met de bekende Pilot-knop, geven het geheel een sierlijk aanzien.

BEZOEKT ONZE STANDS Nos. 39 en 46

op de DERDE NEDERLANDSCHE RADIO-SALON
in het Kurhaus te Scheveningen van 16 t/m 26 Mei

Prijscourant en Bouwschema's gratis verkrijgbaar

Stéeds de eerste
met het nieuwste.

*Nijkerk's Radio
Amsterdam*

Leidsche gracht 96
Telef. 36883-36993

4



**VERVAARDIGD
IN ZES
EENVOUDIGE
STAPPEN**

**OMSPANT
HET
OOSTELIJK
HALFROND**

HET BESTE GESCHENK VOOR UW GEZIN BERICHTEN VAN UIT GEHEEL EUROPA

Schaf U een LISSEN afgeschermd 3 ontvanger aan en voeg U bij de duizenden luisteraars. Draai de schaal rond en U hoort station na station

U kunt deze ontvanger zonder veel moeite zelf vervaardigen. Dit is de ontvanger die werkelijk het Oostelijk halfrond omspant. Het bouwen is uiterst gemakkelijk, want LISSEN heeft hiervoor een zeer overzichtelijke Stap-voor-stap bouwbeschrijving gepubliceerd. De totale kostprijs is uiterst laag, lager dan voor eenig ander toestel. Een speciale envelop is verkrijgbaar voor den prijs van f 5.—, inhoudende een reeds geboorde aluminium frontplaat, een bodemplank waarop de onderdeelen zijn afgeteekend, aluminium schermen gereed voor de montage, draad, aansluitklemmen, isolatiekous, en al de schroefjes enz. die U noodig hebt. De overige onderdeelen die U noodig hebt, zijn standaard LISSEN onderdeelen. Wanneer de ontvanger gereed is en alles compleet gemonteerd in de fraai gepolijste kast, is het genot dat U hebt werkelijk groot, wanneer U het eene verafgelegen station na het andere uit den luidspreker toovert. Met trots zult U zeggen: „Die heb ik zelf gebouwd“. Vergissen is uitgesloten.

**Hoe Uw onderdeelen
te koop en voor den
LISSEN afgeschermden
3 ontvanger**

Vraag ons de gratis stap-voor-stap bouwbeschrijving van den LISSEN afgeschermden 3 ontvanger, deze wordt U aanstands franco toegezonden. Aan de achterzijde hiervan bevindt zich een complete lijst van de onderdeelen die U hiervoor noodig hebt. Uw handelaar heeft al deze onderdeelen voor U in voorraad. Wat betreft de lampen of de kast wordt U door LISSEN geheel vrij gelaten in Uw keus. Zelfs zoudt U de ontvanger kunnen gebruiken zonder kast, indien U dit wenschte. Doch de opstelling en de keus der onderdeelen is zodanig dat U steeds de beste resultaten zult verkrijgen en volledige tevredenheid.

Zorg er voor dat U nog vandaag een LISSEN afgeschermd 3 bouwbeschrijving bekomt. **LISSEN afgeschermd 3 envelop thans f 5.—**

**LISSEN LIMITED
LISSENIUM WORKS - RICHMOND**

Lissen Agentschap:

Schiekade 155a, ROTTERDAM, Telefoon 43133

